

# Bagless Stick Shark\*

## OWNER'S MANUAL MANUEL D'INSTRUCTION

Model / Modèle EP601 HEPA  
120V~, 60Hz., 8.3 Amps



For information or assistance:

Pour plus d'information ou pour obtenir de l'assistance :

**USA:** **EURO-PRO** Corporation  
178 West Service Rd.  
Champlain, NY 12919  
Tel.: 800-798-7398

**Canada:** **EURO-PRO** Corporation  
4400 Bois Franc  
St. Laurent, QC H4S 1A7  
Tel.: 514-842-8691

[www.euro-pro.com](http://www.euro-pro.com)

**EURO-PRO** 

# IMPORTANT SAFETY INSTRUCTIONS

When using your **BAGLESS STICK SHARK** basic safety precautions should always be observed, including the following:

1. Read all instructions before using your **BAGLESS STICK SHARK**.
2. Use the system only for its intended use.
3. To protect against a risk of electric shock, do not immerse any part of the system in water or other liquids.
4. Never yank cord to disconnect from outlet; instead, grasp plug and pull to disconnect.
5. **Do not** allow cord to touch hot surfaces.
6. **Do not** run appliance over cord.
7. **Do not** operate the system with a damaged cord or plug, or if the appliance or any other part of the system has been dropped or damaged. To avoid the risk of electric shock, do not disassemble or attempt to repair the **BAGLESS STICK SHARK**. Return the system to **EURO-PRO** Corporation (see warranty) for examination and repair. Incorrect re-assembly or repair can cause a risk of electrical shock or injury to persons when the **BAGLESS STICK SHARK** is used.
8. Close supervision is necessary for any appliance being used by or near children. Do not leave the system unattended while connected.
9. Keep hair, loose clothing, fingers and all parts of body away from opening and moving parts.
10. **Do not** use to pick up flammable or combustible liquids such as gasoline or use in areas where they may be present.
11. **Do not** pick up anything that is burning or smoking such as cigarettes, matches or hot ashes.
12. Use extra care when cleaning on stairs.
13. **Do not** use the hand vacuum without the HEPA dust cup filter in place.
14. This appliance is intended only for household use. Follow all user instructions in this manual.

## To reduce the risk of fire, electric shock, or injury:

- **Do not** leave the **BAGLESS STICK SHARK** plugged in when unattended. Unplug the electrical cord when not in use and before servicing.
- **Do not** allow to be used as a toy. Close attention is necessary when used by or near children, pets or plants.
- Use only as described in this manual. Use only manufacturer's recommended accessories.
- **Do not** pull cord, use cord as a handle, close a door on cord, or pull cord around sharp edges or corners. Keep cord away from heated surfaces.
- Use **only** extension cords UL-rated or cUL at 15 amperes. extension cords rated for less amperage may overheat. Care should be taken to arrange the cord so that the cord cannot be pulled or tripped over.
- Turn off all controls as applicable before unplugging from electrical outlet.
- **Do not** unplug by pulling on cord. To unplug, grasp the plug, not the cord.
- **Do not** handle plug or hand vacuum with wet hands or operate without shoes.
- **Do not** put any objects into openings. Do not use with any opening blocked. Keep free of dust, lint, hair and anything else that may reduce air flow.
- Store your appliance indoors in a cool, dry area.
- Keep your work area well lit.
- **Do not** immerse the hand vacuum into water or other liquids.
- Keep end of hose, wands and other openings away from your face and body.
- Use only on dry surfaces.
- Using improper voltage may result in damage to the motor and possible injury to the user. Correct voltage is listed on rating label.

# SAVE THESE INSTRUCTIONS

## For Household Use Only

**WARNING:** To reduce the risk of electric shock, this appliance has a polarized plug (one blade is wider than the other). This plug will fit in a polarized outlet only one way. If the plug does not fit fully in the outlet, reverse the plug. If it still does not fit, contact a qualified electrician to install the proper outlet. Do not modify the plug in any way.



## GARANTIE LIMITÉE DE UN (1) AN

**EURO-PRO** Corporation garantit ce produit contre toute défectuosité matérielle ou de main d'œuvre pour une période de un (1) an à compter de la date d'achat, dans le cadre d'une utilisation domestique normale, en vertu des modalités, exclusions et exceptions suivantes.

Si votre appareil manque de fonctionner correctement dans le cadre d'un usage domestique normal, et ce, pendant la période de garantie, retournez l'appareil au complet et ses accessoires, port payé, à **EURO-PRO** Corporation, 178 West Service Rd., Champlain, N.Y. 12919. Si **EURO-PRO** constate que l'appareil comporte une défectuosité matérielle ou de main d'œuvre, **EURO-PRO** le réparera ou le remplacera sans frais de votre part. Une preuve d'achat indiquant la date d'achat et un montant de 9,95 \$ pour la manutention et l'envoi de retour doivent être inclus.\*

Les pièces non durables, y compris, sans s'y limiter, les sacs à poussière, les filtres, brosses et composants électriques exigeant normalement d'être remplacés sont exclus de la garantie.

La responsabilité de **EURO-PRO** Corporation ne se limite qu'au coût des pièces de rechange ou de l'appareil, à notre unique discrétion. Cette garantie ne couvre pas l'usure normale des pièces et ne s'applique pas aux appareils qui ont été manipulés ou utilisés à des fins commerciales. Cette garantie limitée exclut les dommages causés par un mauvais usage, une manipulation négligente ainsi que les dommages causés par un emballage inadéquat ou une mauvaise manutention en transit. Cette garantie ne couvre pas les dommages ou défectuosités causés par ou découlant de l'envoi, des réparations ou des modifications apportés au produit ou à ses pièces et ayant été effectués par un réparateur non autorisé par **EURO-PRO**.

Cette garantie est proposée à l'acheteur d'origine du produit et exclut toute autre garantie juridique et(ou) conventionnelle. La responsabilité de **EURO-PRO** Corporation, si responsabilité il y a, ne se rapporte qu'aux obligations spécifiques assumées de façon expresse par **EURO-PRO** Corporation en vertu des modalités de cette garantie limitée. **En aucun cas EURO-PRO** Corporation ne sera-t-elle responsable des dommages accessoires ou consécutifs de quelque nature que ce soit. Certains États/certaines provinces ne permettent pas que des exclusions ou limites soient imposées aux dommages accessoires ou consécutifs. Ainsi, la disposition ci-dessus pourrait ne pas s'appliquer à vous.

Cette garantie vous confère des droits juridiques précis qui pourraient varier d'un État/d'une province à l'autre.

**\*Important :** Emballez soigneusement l'appareil pour éviter tout dommage en transit. Avant d'emballer l'appareil, assurez-vous d'y fixer une étiquette portant votre nom, votre adresse complète et votre numéro de téléphone et précisant les détails de l'achat, le numéro de modèle et le problème survenu. Nous vous recommandons en outre d'assurer le colis (les dommages survenus en transit ne sont pas couverts par la garantie). Indiquez, sur l'emballage extérieur, « AUX SOINS DU SERVICE À LA CLIENTÈLE ».



## FICHE D'ENREGISTREMENT DU PROPRIÉTAIRE

Veuillez remplir cette fiche et la poster dans les dix (10) jours suivant l'achat afin de valider la garantie limitée qui précède. L'enregistrement nous permettra de communiquer avec vous pour tout avis de sécurité au sujet du produit. En nous retournant cette fiche, vous convenez d'avoir lu et compris les directives d'utilisation et les avertissements précisés dans les directives.

RETOURNER À :

**EURO-PRO CORPORATION : 178 West Service Rd., Champlain, NY 12919**

**Modèle EP601 HEPA**

Modèle

Date d'achat

Nom du magasin

Nom du propriétaire

Adresse

Ville

Prov./État

Code postal/Zip

## COMMANDE DE FILTRES HEPA DE RECHANGE POUR LA COUPELLE À POUSSIÈRE

### POUR COMMANDER DES FILTRES DE RECHANGE POUR LA COUPELLE À POUSSIÈRE pour le modèle EP601 HEPA

Composez le I: 1 866 98SHARK (1 866 987-4275)

du lundi au vendredi, de 8 h 30 à 17 h 00, heure normale de l'Est

### POUR OBTENIR DU SOUTIEN TECHNIQUE pour le modèle EP601 HEPA

Composez le :

Aux États-Unis: 800 798-7398

Au Canada : 800 361-4639

514 842-8691

du lundi au vendredi, de 8 h 30 à 17 h 00, heure normale de l'Est

ou

Visitez notre site Web : [www.sharkhomecare.com](http://www.sharkhomecare.com)

**Remarque :** Le filtre HEPA de la coupelle à poussière est lavable. Toutefois, il n'est pas recommandé de le laver plus qu'une seule fois par trois (3) mois.

Pour laver le filtre HEPA de la coupelle à poussière, tenez la cartouche du filtre par son rebord et rincez-le sous l'eau du robinet jusqu'à ce que toute la saleté visible soit éliminée. Le filtre HEPA peut se décolorer. Ceci est normal et ne nuit aucunement à son rendement. Une fois le lavage terminé, secouez le filtre pour en éliminer l'eau.

**ÉVITEZ** de laver le filtre dans le lave-vaisselle.

Lorsque vous lavez votre filtre HEPA, il est important de le laisser sécher **COMPLÈTEMENT** avant de l'utiliser de nouveau. Nous vous recommandons de le laisser sécher pendant 24 heures. **NE PAS LE FAIRE SÉCHER DANS LA SÈCHEUSE.**

**IMPORTANT :** Ce moteur est doté d'un thermostat de protection. Si l'aspirateur vient à surchauffer, le thermostat L'ARRÊTE automatiquement. Si cela se produit, débranchez l'aspirateur de la prise murale ou mettez le commutateur en position d'arrêt. Laissez refroidir l'aspirateur. Pour le remettre en marche, rebranchez-le dans la prise murale ou remettez le commutateur en position de marche.

## GETTING TO KNOW YOUR BAGLESS STICK SHARK

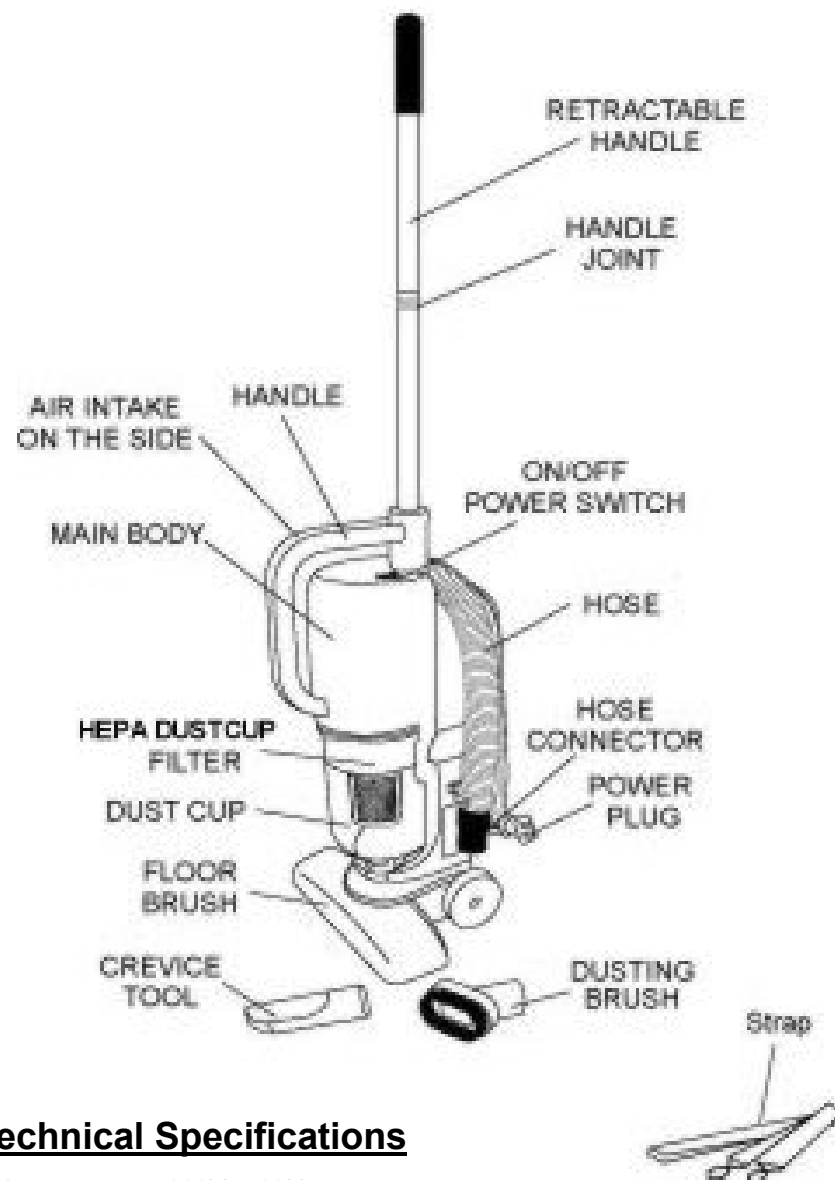

### Technical Specifications

Voltage: 120V~ 60Hz.

Power: 8.3 Amps, 1000 Watts

## PRECAUTIONARY MEASURES

**IMPORTANT:** If the suction opening in the unit or the hose is **BLOCKED**, switch off the vacuum cleaner and remove the blocking substance before you start the unit again.

1. Do not operate the vacuum cleaner too close to heaters, radiators or cigarette butts.



2. Before inserting the power plug into the wall outlet, make sure that your hands are dry.

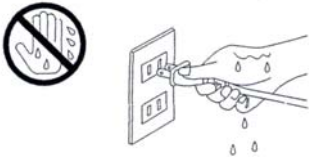

3. Before you start vacuuming, make sure to remove large or sharp objects that might damage the HEPA dust cup filter.

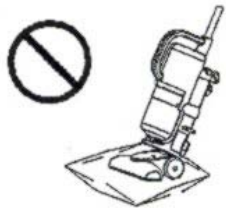

4. When pulling out the power plug from the wall outlet, pull the plug not the power cord.

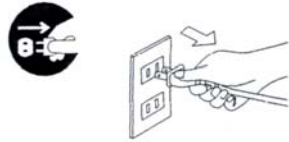

5. Do not pick up anything that is burning or smoking such as cigarettes, matches or hot ashes.

6. Do not use without HEPA dust cup filter in place.

## DIRECTIVES D'UTILISATION (suite)

### Nettoyage Du Filtre Du Godet A Poussière

1. Nettoyer le filtre lorsque la poussière dépasse la ligne MAX dans le godet.
2. Retirer le filtre.
3. Laver le filtre à l'eau tiède en utilisant un détergent doux et une brosse souple.
4. Laisser sécher complètement le filtre avant de le remettre en place.
5. Replacer le filtre dans le godet.

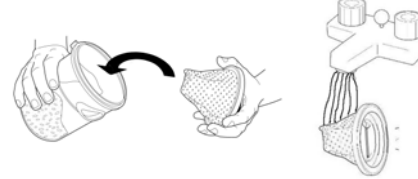

**Avertissement:** Toujours vider le godet et nettoyer le filtre avant chaque usage ou lors d'un usage prolongé. Ne jamais dépasser le niveau «MAX» du godet – retirer la saleté et nettoyer le filtre du godet lors d'un usage prolongé ou le moteur risquerait d'être endommagé. S'assurer que le filtre du godet à poussière est complètement sec avant de le replacer dans l'aspirateur.

### Remise de la coupelle à poussière dans l'appareil

- Tenez la coupelle dans la main.
- Assurez-vous que la fente au bas de la coupelle pointe dans la même direction que les chevilles sur l'appareil (voir la Fig. 1).
- Glissez la coupelle dans l'appareil jusqu'au fond (voir la Fig. 2).
- Tournez la coupelle à 90° dans la direction illustrée ci-dessous (Fig. 3).
- L'appareil est maintenant prêt à être utilisé de nouveau.

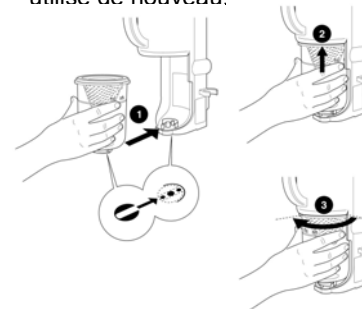

**Remarque :** pour que votre aspirateur conserve son aspect neuf, nettoyez-le avec un chiffon humide et une solution savonneuse douce. Ensuite, essuyez-le complètement. Évitez l'usage de nettoyeurs chimiques abrasifs qui peuvent endommager l'aspirateur. Lorsque l'aspirateur n'est pas utilisé, rangez-le dans un endroit sec et propre.

### Fixation de la bandoulière

Utilisez les crochets pour fixer la bandoulière à l'aspirateur.

Fixez les crochets pivotants aux œillets sur le dessus de la poignée de l'aspirateur et à la base de l'appareil. Réglez la bandoulière pour un confort maximum.

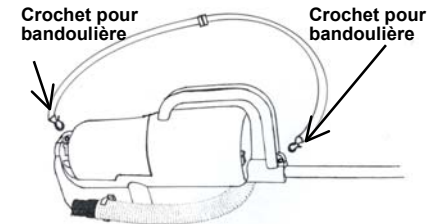

**Avertissement :** après un usage prolongé, le boîtier de l'aspirateur peut devenir chaud. Lors de l'usage de l'aspirateur avec la bandoulière, le boîtier de l'aspirateur touchera le corps de l'utilisateur. Ainsi, n'utilisez l'aspirateur en bandoulière que lorsqu'il est froid. S'il se réchauffe, attendez qu'il refroidisse avant d'en poursuivre l'usage.

### Thermostat du moteur

**IMPORTANT :** Ce moteur est doté d'un thermostat de protection. Si l'aspirateur vient à surchauffer, le thermostat L'ARRÊTE automatiquement. Si cela se produit, débranchez l'aspirateur de la prise murale ou mettez le commutateur en position d'arrêt. Laissez refroidir l'aspirateur. Pour le remettre en marche, rebranchez-le dans la prise murale ou remettez le commutateur en position de marche.

## DIRECTIVES D'UTILISATION (suite)

### Vidange de la coupelle à poussière

**Avertissement :** toujours débrancher l'aspirateur de la prise murale avant d'ouvrir la coupelle à poussière

- Tenez la coupelle à poussière dans la main.
- Faites-la tourner à 90° dans la direction illustrée à la Fig. 1. (Si vous la tournez moins de 90°, elle demeurera attachée à la base.)
- Laissez-la s'abaisser légèrement, tel qu'illustré à la Fig. 2..
- Tirez-la vers vous (dans le sens de la flèche à la Fig. 3).
- Tenez la coupelle dans la main et retirez-en le filtre HEPA (voir la Fig. 4).
- Videz la coupelle (voir la Fig. 5).

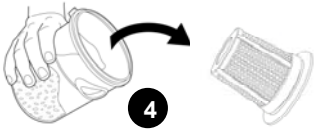
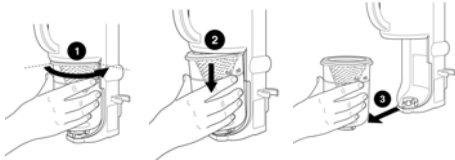

**Avertissement :** toujours arrêter l'aspirateur et le débrancher de la prise murale avant de vider la coupelle à poussière

**Avertissement :** avant chaque usage et lors d'un usage prolongé, assurez-vous de toujours vider la coupelle à poussière et de toujours nettoyer le filtre HEPA de la coupelle. Évitez de trop remplir la coupelle : pour éviter les dommages au moteur, retirez-en la poussière et nettoyez le filtre HEPA lors d'un usage prolongé. **Assurez-vous que l'écran à débris est tout à fait sec avant de faire l'assemblage du filtre HEPA.**

### Nettoyage et changement du filtre HEPA de la coupelle à poussière

1. Après avoir vidé la coupelle à poussière (container), séparez l'écran à débris de la cartouche du filtre HEPA en agrippant l'écran à débris avec une main, le filtre HEPA de l'autre main et en les séparant.

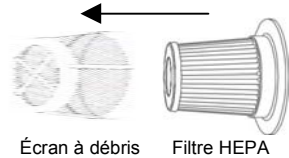

2. Rincez l'écran à débris sous le robinet jusqu'à ce qu'il soit propre. Laissez-le sécher à l'air ou séchez-le à l'aide d'une serviette à vaisselle propre. Ne **PAS** le laver au lave-vaisselle.
3. Pour nettoyer la cartouche du filtre HEPA, tenez le filtre par son rebord et tapotez-le sur l'intérieur d'un contenant (une poubelle, par exemple).



Assurez-vous de ne pas endommager les plis du matériel du filtre pendant le nettoyage. Également, notez qu'une décoloration peut survenir durant l'usage. Celle-ci ne nuit **PAS** au rendement du filtre.

4. Assemblez l'écran à débris au filtre HEPA de la coupelle à poussière. Assurez-vous que l'assemblage du filtre est bien inséré dans la coupelle.
5. Remettez la coupelle dans l'aspirateur.

**Important :** évitez d'utiliser la cartouche du filtre HEPA sans que soit en place l'écran à débris.

## OPERATING INSTRUCTIONS

**NOTE:** Always remove the power plug from the wall outlet before assembling or removing accessories.

### EXTENDING THE METAL HANDLE

Push the plastic button and pull out the smaller tube. See illustration below.



### INSERTING THE METAL HANDLE INTO THE MAIN BODY

- Push in the pin at the end of the metal handle (see illustration).
- Insert the metal handle into the hole next to the handle. Make sure that the slot in the handle fits correctly into the opening. (See illustration.)
- When inserted correctly, the pin should rest in its hole.

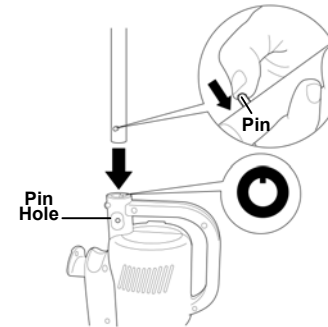

### ATTACHING THE FLOOR BRUSH TO THE MAIN BODY

- Push in the pin in the floor attachment as shown in the illustration at right.
- Insert the floor brush into its location, in the direction of the arrow.
- When inserted correctly, the pin will show in the pin hole.

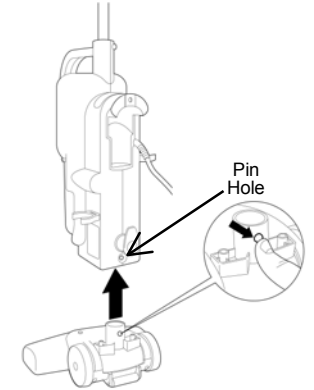

### ATTACHING THE HOSE TO THE MAIN BODY

- Press in the pin at the end of the hose (see illustration below).
- Insert the hose into its place (see arrow in illustration).
- When inserted correctly, the pin will show in the pin hole.

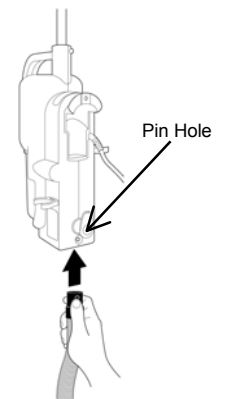

## OPERATING INSTRUCTIONS cont.

### WINDING & UNWINDING THE POWER CORD

- To wind the cord after usage, follow the illustration below.
- To unwind the power cord, follow the illustration below but in the opposite direction.

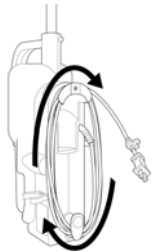

- When using the vacuum, attach the cord to the cord holder so that the cord is out of the way when you are vacuuming. (See below.)

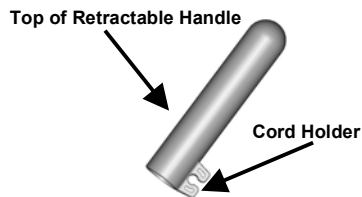

### POWER SWITCH (THREE POSITIONS)

- The power switch has three different positions.
- Push on the TWO LINES side for MAXIMUM suction power.
- Push on the ONE LINE side for MEDIUM suction power.
- The "0" position in between is the "OFF" position.

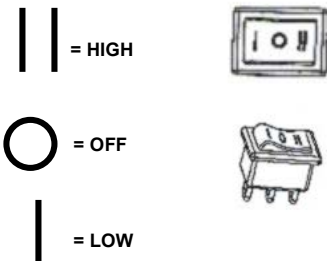

### USING THE UNIT AS AN UPRIGHT

- Unwind the power cord and plug into the 120V outlet.
- Push down in the direction of the arrow to obtain best results on carpets or on hard wood floors.

**NOTE:** When vacuuming deep pile carpets or hard to vacuum carpets, lower the angle of the telescopic handle (see illustration at right) for easier maneuverability.

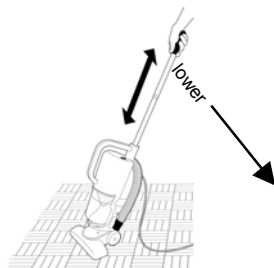

### USING THE UNIT AS A HAND VACUUM

- Disconnect the metal handle. (See page 5.)
- Disconnect the floor brush. (See page 6.)
- Attach the hose. (See page 6.)
- Attach the crevice tool or the dusting brush. (See below.)
- Attach the shoulder strap. (See page 7.)

#### Crevice Tool

For radiators, crevices, corners, baseboards and between cushions.

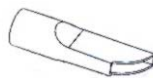

#### Dusting Brush

The dusting brush is used for the furniture, venetian blinds, books, lamp shades and shelves.



## DIRECTIVES D'UTILISATION (suite)

### ENROULER ET DÉROULER LE CORDON D'ALIMENTATION

- Pour enrouler le cordon après l'usage, suivez l'illustration ci-dessous.
- Pour dérouler le cordon, suivez l'illustration ci-dessous en sens inverse

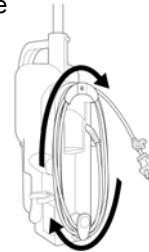

- Lors de l'usage de l'aspirateur, fixez le cordon sur le support du cordon afin que le cordon ne vous nuise pas pendant que vous passez l'aspirateur. (voir ci-dessous)

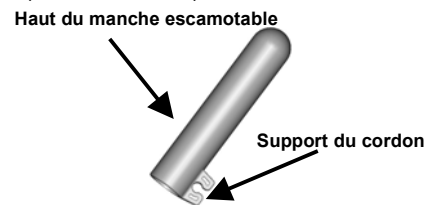

### COMMUTATEUR (TROIS POSITIONS)

- Le commutateur comporte trois positions distinctes.
- Appuyez sur le côté des DEUX LIGNES pour une succion MAXIMUM.
- Appuyez sur le côté à UNE LIGNE pour une succion MOYENNE.
- La position « 0 » entre les deux est la position d'arrêt.

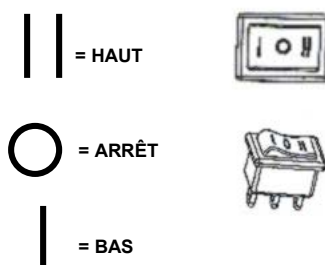

### USAGE DE L'ASPIRATEUR EN POSITION VERTICALE

- Déroulez le cordon d'alimentation et branchez-le dans une prise à 120V.
- Appuyez dans la direction de la flèche pour obtenir les meilleurs résultats sur les tapis et planchers en bois.

**REMARQUE :** lors du nettoyage de tapis épais ou de tapis difficiles à nettoyer, abaissez l'angle du manche télescopique (voir l'illustration ci-dessous) pour une meilleure maniè

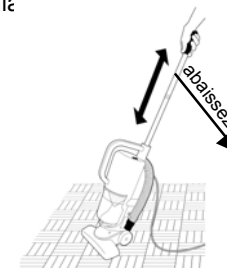

### USAGE EN ASPIRATEUR À MAIN

- Retirez le manche en métal (voir la page 14).
- Retirez la brosse à plancher (voir la page 15).
- Mettez le boyau en place (voir la page 15).
- Mettez en place le suceur plat ou la brosse à épousseter (voir ci-dessous.)
- Mettez en place la bandoulière (voir la page 16).

#### Suceur plat

Pour les radiateurs, endroits étroits, coins, plinthes et entre les coussins.

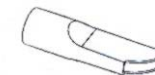

#### Brosse à épousseter

La brosse à épousseter peut être utilisée pour nettoyer les meubles, les stores vénitiens, les livres, les abats-jour et les tablettes.



## DIRECTIVES D'UTILISATION

**REMARQUE :** assurez-vous de toujours débrancher la fiche de l'aspirateur de la prise murale avant d'assembler ou d'enlever des accessoires.

### ÉTENDRE LE MANCHE EN MÉTAL

Appuyez sur le bouton en plastique et tirez le plus petit tube. Voir l'illustration ci-dessous.



### INSÉRER LE MANCHE EN MÉTAL DANS LE BOÎTIER

- Appuyez sur la cheville à l'extrémité du manche en métal (voir l'illustration).
- Insérez le manche en métal dans l'orifice à côté du manche. Assurez-vous que la fente du manche s'insère bien dans l'ouverture. (Voir l'illustration.)
- Si le manche est bien inséré, la cheville devrait ressortir de l'orifice.

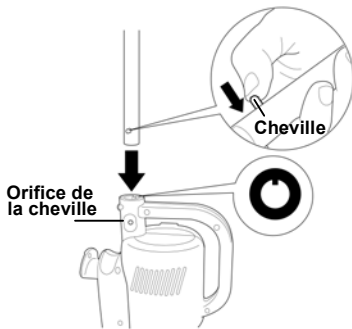

### FIXER LA BROsse À PLANCHER AU BOÎTIER

- Appuyez sur la cheville de l'accessoire à planchers tel qu'illustré ci-dessous.
- Insérez la brosse à planchers à l'endroit prévu à cet effet, dans la direction de la flèche.
- Si la brosse est bien insérée, la cheville devrait ressortir de l'orifice.

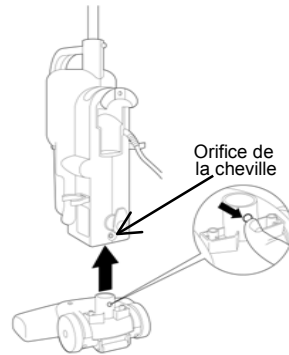

### FIXER LE BOYAU AU BOÎTIER

- Appuyez sur la cheville à l'extrémité du boyau (voir l'illustration ci-dessous).
- Insérez le boyau (voir la flèche dans l'illustration).
- Si le boyau est bien inséré, la cheville devrait ressortir de l'orifice.

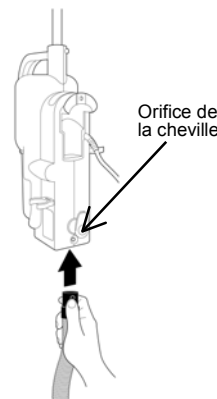

## OPERATING INSTRUCTIONS cont.

### Emptying The Dust Cup

**Warning:** Always unplug the unit from electrical outlet before opening the Dust Cup (container).

- Hold the dust cup in your hand.
- Turn it a complete 90° in the direction shown in drawing #1. (Turning less than 90° will cause the dust cup to be attached on its bottom.)
- Let the dust cup come down slightly as shown in drawing #2.
- Slide the dust cup out towards you (see arrow in drawing #3).
- Hold the dust cup in your hand and remove the HEPA dust cup filter (see drawing #4).
- Empty the dust cup (see drawing #5).

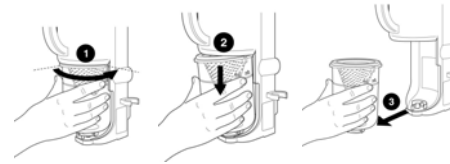

**NOTE:** Always turn off the power switch and unplug the electrical cord before emptying the Dust Cup.

**Warning:** Always empty the dust cup and clean the HEPA dust cup filter before each use and during prolonged usage. Never over fill the dust cup - remove dirt and clean the HEPA dust cup filter during prolonged usage or risk motor damage. **Make sure that the debris screen is completely dry before reassembling the HEPA Filter.**

### Cleaning & Changing the HEPA Dust Cup Filter

1. After you have emptied the dust from the Dust Cup (container), separate the debris screen from the HEPA filter cartridge by grasping the debris screen with one hand and the filter frame with the other and pull apart.

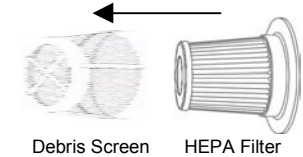

2. Rinse the debris screen under the faucet until clean. Allow to air dry or dry with a clean dish towel. Do **NOT** wash in dishwasher.
3. To clean the HEPA filter cartridge, hold filter by frame flange and tap filter on the inside wall of a dust container (garbage can).



Ensure that you do not damage the pleated filter material during cleaning. Also note that discoloration occurs during use. This does **NOT** affect the filter's performance.

4. Reassemble the debris screen to the HEPA filter cartridge and replace into dust cup (container). Ensure that the filter assembly is completely seated inside the dust cup (container).
5. Attach the dust cup (container) to the vacuum.

**Important:** Do **NOT** use the HEPA filter cartridge without the debris screen in place.

**CHANGING & CLEANING  
CLOTH DUST CUP FILTER**

**Warning:** Always unplug from electrical outlet before opening the Dust Cup (container).

1. To open the Dust Cup (container), push button and pull out the Dust Cup (container).
2. Pull out the Cloth Dust Cup Filter.
3. Empty the dust from the Cloth Dust Cup Filter.
4. Rinse the Cloth Dust Cup Filter in cold water, and then wait until it dries completely before replacing it into the Dust Cup (container).
5. Place the Cloth Dust Cup Filter carefully into the Dust Cup (container).
6. Attach the Dust Cup (container) to the Vacuum.

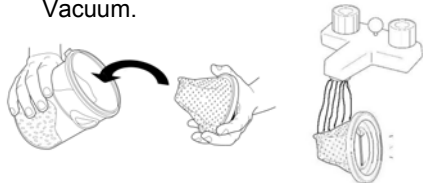

**Replacing The Dust Cup Into The Unit**

- Hold the dust cup in your hand.
- Make sure that the slot on the bottom of the cup is pointed in the same direction as the pins in the unit (see drawing #1).
- Slide the dust cup inside to the end of its place in the unit (see drawing #2).
- Turn the dust cup 90° in the direction shown in the drawing (#3) at right.
- The unit is now ready to be used again.

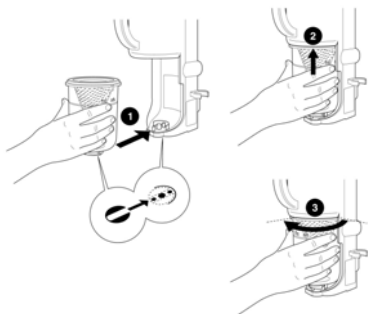

**Note:** To keep the vacuum cleaner looking new, it can be wiped with a damp cloth and a mild soap solution, then thoroughly dried. Never use any type of chemical cleaners as they can damage the vacuum cleaner. When not in use, store the vacuum cleaner in a dry, clean place.

**Attaching the Shoulder Strap**

Use the hooks to attach the shoulder strap to the vacuum cleaner.

Connect the dog leash swivel hooks to the eyelets located near the top of the unit handle and at the base of the unit. Adjust the strap as required for comfort.

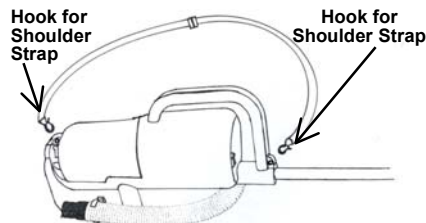

**Warning:** After extended use, the body of the vacuum cleaner may become hot. When using the unit with the shoulder strap, the unit will touch the body of the user. Therefore make sure to use the vacuum cleaner with the strap only when the unit is cool. If it gets too warm, allow it to cool before continuing to use it.

**Motor Thermostat**

**Important:** This motor is equipped with a heat sensitive thermostat. If for some reason the vacuum cleaner will overheat, it will then stop working automatically. When the motor will cool off, the unit will restart by itself.

**IMPORTANT :** si l'orifice de succion dans l'appareil ou le boyau est BLOQUÉ, arrêtez l'aspirateur et retirez-en le blocage avant de remettre l'appareil en marche.

1. Évitez d'utiliser l'aspirateur près des chauffettertes, radiateurs ou mégots de cigarette.

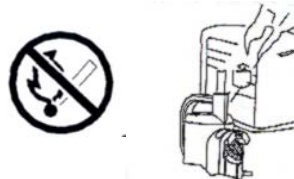

2. Avant d'insérer la fiche dans la prise murale, assurez-vous que vos mains sont bien sèches.

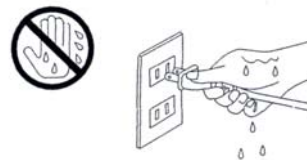

3. Avant de commencer le nettoyage, assurez-vous d'enlever tout grand objet ou objet pointu risquant d'endommager le filtre HEPA de la coupelle à poussière.

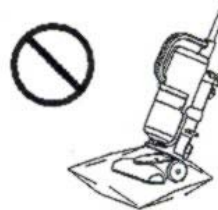

4. Pour débrancher l'aspirateur, tirez sur la fiche pour la retirer de la prise, et non pas sur le cordon d'alimentation.

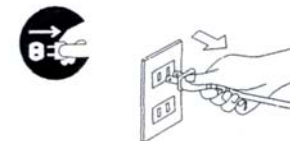

5. Évitez d'aspirer toute substance brûlante ou fumante comme les cigarettes, allumettes ou cendres chaudes.

6. Évitez d'utiliser l'aspirateur sans que le filtre HEPA de la coupelle à poussière soit en place.

## FAMILIARISEZ-VOUS AVEC VOTRE ASPIRATEUR BAGLESS STICK SHARK

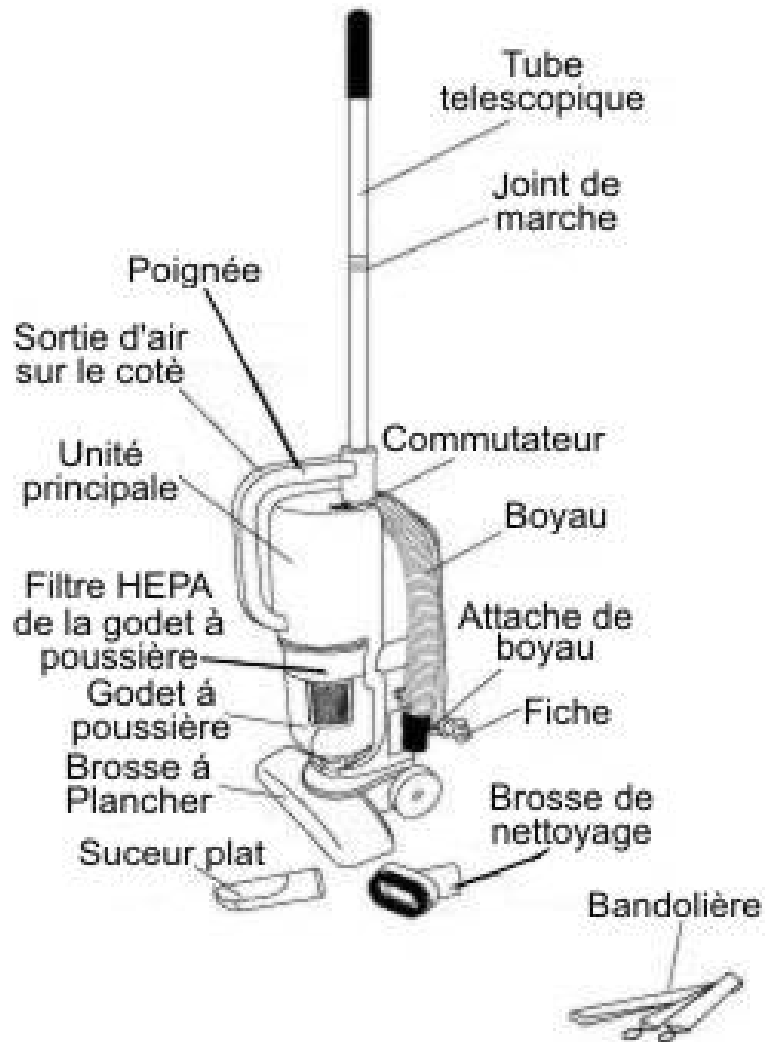

### Spécifications techniques

Tension : 120V~ 60Hz.  
Puissance : 8.3 Amps, 1000 Watts

## TO ORDER REPLACEMENT HEPA DUST CUP FILTERS

### TO ORDER REPLACEMENT FILTERS for Model EP601 HEPA

Call: 1-866-98SHARK (1-866-987-4275)

Monday to Friday 8:30 A.M. - 5:00 P.M. Eastern Standard Time

### FOR TECHNICAL SUPPORT for Model EP601 HEPA

In U.S.: 800-798-7398

In Canada: 800-361-4639  
514-842-8691

Monday to Friday 8:30 A.M. - 5:00 P.M. Eastern Standard Time  
or

visit our website: [www.sharkhomecare.com](http://www.sharkhomecare.com)

#### **Please Note:**

The HEPA Dust Cup Filter may be washed. However, we recommend that this be done not more frequently than once every 3 months. To wash your HEPA dust cup filter, hold filter cartridge by frame flange, flange side up and rinse under water. When finished, shake off excess water. Do **NOT** wash in dishwasher. It is important that when you wash the HEPA dust cup filter, you allow it to dry **COMPLETELY** before using again. We recommend 24 hours to air dry. **DO NOT DRY IN DRYER.**

#### **Important:**

This motor is equipped with a motor protective thermostat. If for some reason the vacuum cleaner should overheat, the thermostat will automatically turn the unit off. Should this occur, unplug the vacuum cleaner from the wall outlet and turn off switch. Allow the unit to cool. To restart, re-plug into wall outlet and turn switch back on.

## ONE (1) YEAR LIMITED WARRANTY

EURO-PRO CORPORATION warrants this product to be free from defects in material and workmanship for a period of one (1) year from the date of the original purchase, when utilized for normal household use, subject to the following conditions, exclusions and exceptions.

If your appliance fails to operate properly while in use under normal household conditions within the warranty period, return the complete appliance and accessories, freight prepaid to **EURO-PRO** Corporation, 178 West Service Rd., Champlain, NY 12919. If the appliance is found by **EURO-PRO** to be defective in material or workmanship, **EURO-PRO** will repair or replace it free of charge. Proof of purchase date and \$ 9.95 to cover the cost of return shipping and handling must be included. \*

Non-durable parts including, without limitation, dust bags, filters, brushes and electrical parts which normally require replacement are specifically excluded from warranty.

The liability of **EURO-PRO** Corporation is limited solely to the cost of the repair or replacement of the unit at our option. This warranty does not cover normal wear of parts and does not apply to any unit that has been tampered with or used for commercial purposes. This limited warranty does not cover damage caused by misuse, abuse, negligent handling or damage due to faulty packaging or mishandling in transit. This warranty does not cover damage or defects caused by or resulting from damages from shipping or repairs, service or alterations to the product or any of its parts, which have been performed by a repair person not authorized by **EURO-PRO**.

This warranty is extended to the original purchaser of the unit and excludes all other legal and/or conventional warranties. The responsibility of **EURO-PRO** Corporation if any, is limited to the specific obligations expressly assumed by it under the terms of the limited warranty. **In no event is EURO-PRO** Corporation liable for incidental or consequential damages of any nature whatsoever. Some states do not permit the exclusion or limitation of incidental or consequential damages, so the above may not apply to you.

This warranty gives you specific legal rights, and you may also have other rights which vary from state to state.

**\*Important: Carefully pack item to avoid damage in shipping. Be sure to include proof of purchase date and to attach tag to item before packing with your name, complete address and phone number with a note giving purchase information, model number and what you believe is the problem with item. We recommend you insure the package (as damage in shipping is not covered by your warranty). Mark the outside of your package "ATTENTION CUSTOMER SERVICE".**



### OWNERSHIP REGISTRATION CARD

Please fill out and mail the product registration card within ten (10) days of purchase in order to validate the foregoing Limited Warranty. The registration will enable us to contact you in the unlikely event of a product safety notification. By returning this card you acknowledge to have read and understood the instructions for use, and warnings set forth in the accompanying instructions.

RETURN TO **EURO-PRO** CORPORATION: 178 West Service Rd., Champlain, NY 12919

Model EP601 HEPA

Appliance model

Date purchased \_\_\_\_\_ Name of store \_\_\_\_\_

Owner's name \_\_\_\_\_

Address \_\_\_\_\_ City \_\_\_\_\_ State \_\_\_\_\_ Zip code \_\_\_\_\_

# CONSIGNES DE SÉCURITÉ IMPORTANTES

Lors de l'usage de votre aspirateur vertical sans sacs **BAGLESS STICK SHARK**, des précautions fondamentales doivent être observées, y compris les suivantes :

1. Lisez toutes les directives avant d'utiliser votre aspirateur BAGLESS STICK SHARK.
2. N'utilisez l'aspirateur qu'aux fins pour lesquelles il est conçu.
3. Pour éviter le risque de choc électrique, évitez d'immerger l'aspirateur ou ses composantes dans de l'eau ou dans d'autres liquides.
4. Évitez de débrancher l'aspirateur en tirant le cordon. Tirez plutôt la fiche hors de la prise pour la débrancher.
5. Évitez que le cordon touche toute surface chaude.
6. Évitez de passer l'aspirateur sur le cordon.
7. Évitez d'utiliser l'appareil si le cordon d'alimentation ou la fiche sont endommagés ou si l'appareil ou toute composante de l'appareil a été échappé ou endommagé. Pour éviter tout risque de choc électrique, évitez de démonter ou de tenter de réparer votre aspirateur **BAGLESS STICK SHARK**. Retournez-le plutôt à **EURO-PRO** Corporation (voir la garantie) à des fins d'examen et de réparation. Le fait de mal l'assembler ou de mal le réparer peut causer un risque de choc électrique ou de blessure lors de l'usage.
8. Une surveillance étroite est nécessaire lors de l'usage par des enfants ou à proximité des enfants. Évitez de laisser l'aspirateur sans surveillance lorsqu'il est branché.
9. Assurez-vous que vos cheveux, vêtements lâches, doigts ou autres parties du corps sont éloignées des ouvertures et des pièces en mouvement.
10. Évitez d'utiliser l'aspirateur pour aspirer des liquides inflammables ou combustibles comme du carburant ou de l'utiliser dans des endroits où de tels liquides sont présents.
11. Évitez d'aspirer tout objet brûlant ou fumant comme des cigarettes, allumettes ou cendres chaudes.
12. Soyez particulièrement prudent en nettoyant les escaliers.
13. Évitez d'utiliser l'aspirateur à main si le filtre HEPA de la coupelle à poussière n'est pas en place.
14. Cet appareil est conçu pour un usage domestique seulement. Suivez toutes les directives indiquées dans ce manuel.

Afin de réduire le risque d'incendie, de choc électrique ou de blessure :

- Évitez de laisser l'aspirateur BAGLESS STICK SHARK sans surveillance lorsqu'il est branché. Débranchez-le s'il n'est pas utilisé et avant d'en faire l'entretien.
- Évitez que cet appareil soit utilisé comme un jouet. Une surveillance étroite est nécessaire lors de l'usage par des enfants ou à proximité des enfants, animaux ou plantes.
- N'utilisez l'appareil que de la façon décrite dans ce manuel. N'utilisez que les accessoires recommandés par le fabricant.
- Évitez de tirer le cordon ou de transporter l'aspirateur par le cordon. Évitez d'utiliser le cordon comme une poignée, de fermer une porte sur le cordon ou de tirer le cordon contre des coins ou arêtes aiguës. Évitez de passer l'aspirateur sur le cordon. Tenez le cordon éloigné des surfaces chaudes.
- N'utilisez que des rallonges électriques homologuées UL ou UL du Canada de 15 ampères. Les rallonges de moindre calibre peuvent surchauffer. Ayez soin de disposer le cordon de façon à ce qu'il ne puisse être tiré ou que personne ne puisse trébucher.
- Avant de brancher ou de débrancher l'aspirateur, mettez les réglages en position d'arrêt.
- Évitez de débrancher l'aspirateur en tirant le cordon. Tirez plutôt la fiche hors de la prise pour la débrancher.
- Évitez d'utiliser l'aspirateur à main avec les mains mouillées ou si vous ne portez pas de chaussures.
- Évitez d'insérer des objets dans les ouvertures. Évitez d'utiliser l'appareil si les ouvertures sont bloquées. Assurez-vous de l'absence de poussière, de peluches, de cheveux ou de tout objet ou substance pouvant réduire le débit d'air.
- Rangez l'aspirateur à l'intérieur dans un endroit frais et sec.
- Assurez-vous que votre aire de travail est bien éclairée.
- Évitez d'immerger l'aspirateur dans de l'eau ou autres liquides.
- Tenez éloignés du visage et du corps le boyau, bras de rallonge et toute autre ouverture.
- N'utilisez l'aspirateur que sur des surfaces sèches.
- L'usage sous une tension incorrecte pourrait endommager le moteur et blesser l'utilisateur. La tension à observer est inscrite sur la fiche de signalisation sur l'aspirateur.

## CONSERVEZ CES DIRECTIVES

POUR USAGE DOMESTIQUE SEULEMENT

**AVERTISSEMENT:** Pour réduire le risque de choc électrique, cet appareil est muni d'une fiche polarisée (dont une lame est plus large que l'autre). À des fins de sécurité, cette fiche ne peut s'insérer que d'une seule façon dans une prise polarisée. Si la fiche ne peut pas s'insérer dans la prise, inversez-la. Si elle ne s'insère toujours pas, adressez-vous à un électricien qualifié. Ne modifiez la fiche d'aucune façon.