

**PARTS INCLUDED / PIÈCES INCLUSES**

part/ pièce	description/ description	part#/ numéro de pièce	qty/ quantité
A	fork block/appui de la fourche	753-3007	1
B	wheel strap/courroie	753-3001	1
C	road bike adapter/ adaptateur pour bicyclette de ville	853-5426	1
D	carriage bolt/boulon de carrosserie	915-0645-11	2
E	plate/boulonnage	853-0333	2
F	3 wing knob/écrou papillon triple	753-0745	2
H	u-bolt/boulon en U	853-5420	1
I	locking washer/rondelette de blocage	956-0612-11	2
J	round nut/écrou	853-5439	2
K	hex key/clé hexagonale	853-0930	1
L	lock plug/bouchon	853-3160	2
M	end cap/embout	753-3236	1
N	square nut/écrou carré	853-0107-02	1
O	bolt M6 x 12/boulon M6 x 12	919-0612-11	1
P	wheel tray/logement de la roue	853-5423-41-02	1
Q	tray skin/Revêtement pour logement de roue	853-5425-41	2

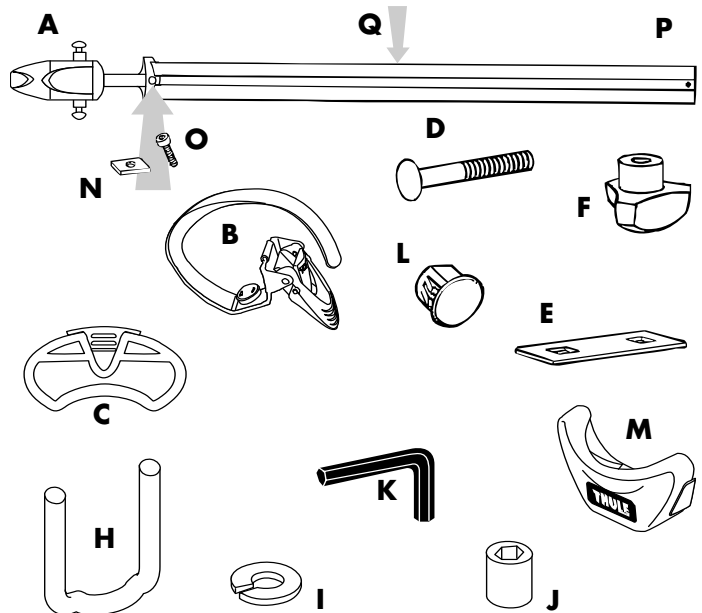

**INSTALLATION INSTRUCTIONS / INSTRUCTIONS D'INSTALLATION**

**COMPATIBILITIES / RESTRICTIONS**

- Bike must come equipped with a quick release front skewer.
- Measure the dimensions of your bike's fork dropouts. This carrier is not compatible with fork dropouts less than 4mm or greater than 8mm thick. Dropouts must be 100mm apart. See the diagram to better understand the measurements.
- Not all bike forks are compatible with the 590. If your fork has a unique feature or design that prevents your using the carrier in accordance with these instructions, do not use the carrier. An upright carrier should be used.
- Due to their wind resistance, it is not recommended to carry disk wheels or wheels with covers on Thule bike or wheel carriers.
- Failure to properly install, adjust, use, and maintain the quick release mechanism on this carrier may result in damage to the vehicle and bike as well as serious personal injury.
- Any modification to bike dropouts can cause insufficient fork mount clamping pressure and may result in damage or loss of bike.
- Close cover when not carrying bike.

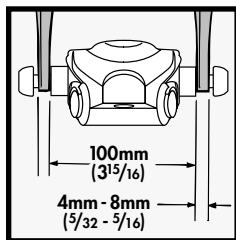

**COMPATIBILITÉS ET RESTRICTIONS**

- La roue avant de la bicyclette doit être équipée d'une broche à déclenchement rapide.
- Mesurez les extrémités de la fourche. Celles-ci doivent avoir une épaisseur minimale de 4 mm et être situées à au moins 100 mm de distance l'une de l'autre. Consultez l'illustration ci-dessus pour mieux comprendre comment prendre les mesures.
- Les fourches de bicyclette ne conviennent pas toutes au support 590. En effet, si celle de votre bicyclette présente une conception ou des caractéristiques uniques qui vous empêchent d'utiliser le porte-bicyclette conformément aux présentes instructions, optez plutôt pour un porte-bicyclette vertical.
- Il n'est pas recommandé de transporter, à l'aide d'un porte-bicyclette ou d'un porte-roue Thule, des roues pleines ou munies d'enjoliveurs, en raison de leur résistance au vent.
- Si la broche à déclenchement rapide n'est pas installée, réglée, utilisée et entretenue correctement, la bicyclette risque non seulement de s'endommager et d'endommager le véhicule, mais aussi de causer des blessures graves.
- Toute modification des extrémités de la fourche peut se traduire par une pression de serrage insuffisante au niveau de la fixation, ce qui peut entraîner la chute de la bicyclette et des dommages.
- Réfermer le couvercle lorsque vous ne transportez pas de vélo.

**NEW**



**#790 Tray Skins**

Customize Your Bike Carriers with Our Replacable Side Panels in Different Colors.

Available Spring 2002 at Your Thule® Dealer or Online at [www.thule.com](http://www.thule.com)

Tray Skins n° 790 Personnalisation de porte-vélo avec panneaux latéraux remplaçables de différentes couleurs. Disponible au printemps 2002 chez votre distributeur Thule ou sur Internet ([www.thule.com](http://www.thule.com)).

# 1

## PREASSEMBLY ASSEMBLAGE

**590 can be set up for left or right side loading. Keep loading side in mind for these steps.**  
*Le support 590 peut être installé pour que le chargement se fasse du côté gauche ou du côté droit du véhicule. Durant l'installation, gardez à l'esprit le côté de chargement choisi.*

### 1A

- Open cover.
- Ouvrez le capuchon.

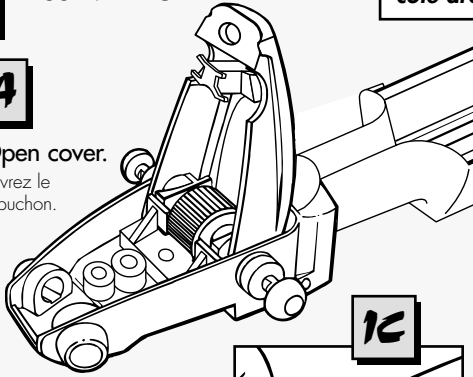

### 1C

- Drop carriage bolts into washer plate.
- Insérez les boulons de carrosserie dans la plaque de boulonnage.

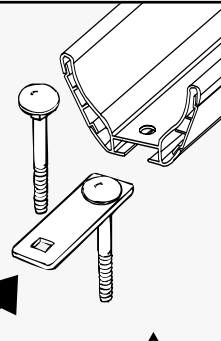

- **CAUTION:** Tray may have sharp edges.
- Attention: Le logement de roue peut avoir des rebords tranchants



- Slide bolts/plate into channel under wheel tray.
- Faites glisser la plaque dans la rainure, sous le logement de la roue.

- Slide strap into tray channel.
- Glissez la courroie dans la rainure du logement.

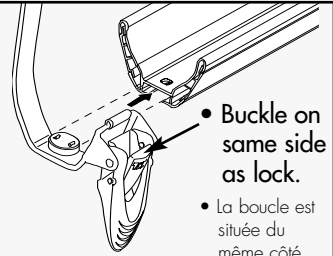

- Buckle on same side as lock.
- La boucle est située du même côté que la serrure.

- **NOTE:** Encaps must be installed to retain side panels.
- Note: Les embouts doivent être en place afin de retenir les panneaux latéraux.

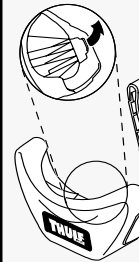

- Flex tab up.
- Slide end cap on.

- Relever la languette.
- Insérer les embouts en place.

- Remove lock plug.
- Retirez le bouchon.

### 1B

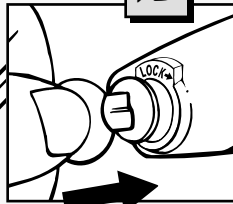

- Install lock.
- Installez la serrure.

# 2

## ATTACH TO RACK FIXATION AU SUPPORT

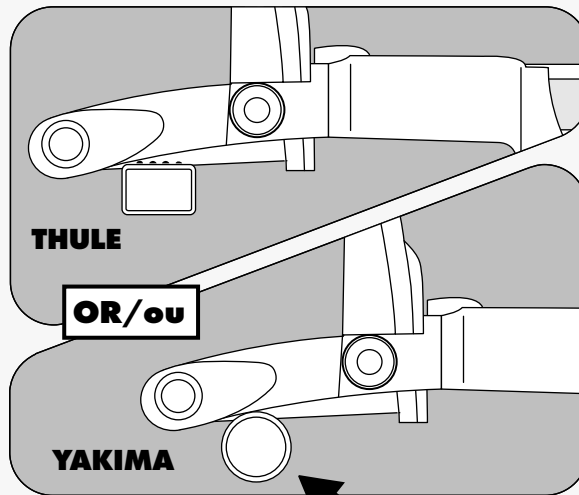

THULE

OR/ou

YAKIMA

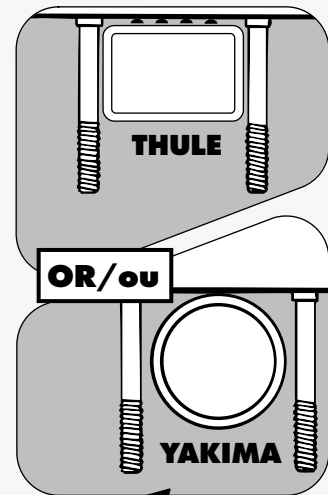

THULE

OR/ou

YAKIMA

- With cover open, place on bars.
- Une fois le capuchon en position ouverte, placez l'appui de la fourche sur les barres de chargement.

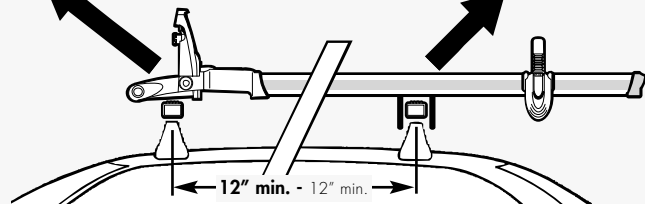

# 3

## FRONT AND REAR HARDWARE QUINCAILLERIE AVANT ET ARRIÈRE

- Assemble round nuts, washers and u-bolts as shown.
- Assemblez les écrous, rondelles et boulons en U tel qu'illustré.



- Check that nuts are tight at regular intervals.
- Vérifiez à intervalles réguliers si le boulon est bien serré.

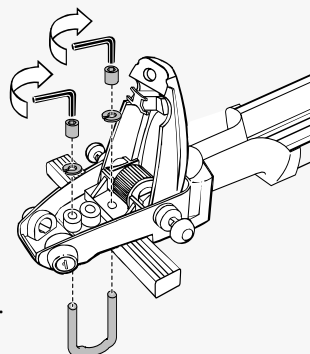

- Attach tray with washer plate and knobs. Tighten firmly.

- Fixez le logement avec la plaque de boulonnage et les écrous, puis serrez fermement.

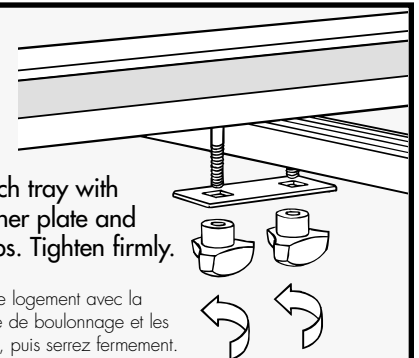

4

## BIKE INSTALLATION INSTALLATION DE LA BICYCLETTE

- Remove front wheel of bike.
- Open cover.
- Insert bike forks.

- Enlevez la roue avant de la bicyclette.
- Ouvrez le capuchon.
- Insérez la fourche de la bicyclette.

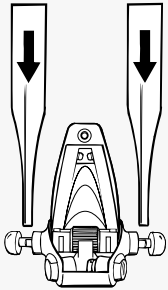

**CORRECT**  
CORRECT

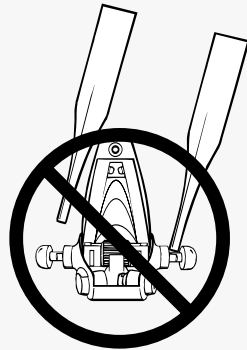

**INCORRECT**  
INCORRECT

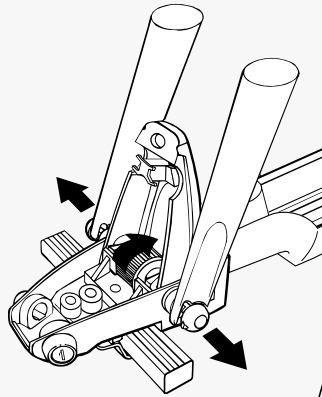

**LOOSEN**  
DESSERRER

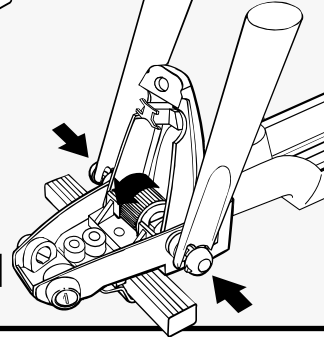

**TIGHTEN**  
SERRER

**Adjust clamping pressure by turning wheel.**  
Réglez la pression de serrage en tournant la molette.

**Correct clamping pressure occurs when 1/2 way through arc, you...**

La pression de serrage est appropriée lorsque, à mi-chemin de l'arc, vous....

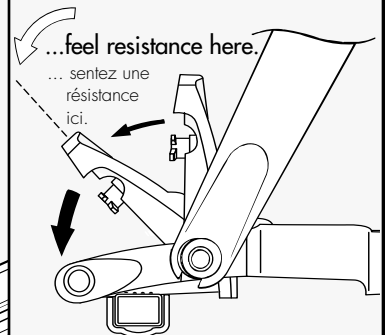

- Push cover completely closed.
- Poussez sur le capuchon pour le fermer complètement.

**DO NOT OVERTIGHTEN.**  
Ne pas trop serrer.



5



## IMPORTANT / IMPORTANT

**If resistance is not felt halfway...**  
Si vous ne sentez pas de résistance à mi-chemin...

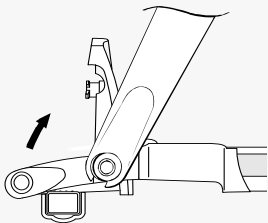

- Open cover.
- Ouvrez le capuchon.

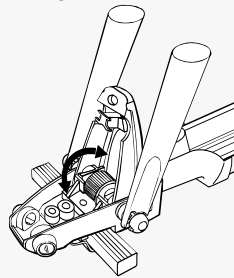

- Turn wheel to change resistance.
- Tournez la molette pour modifier la résistance.

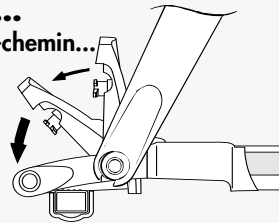

- Close cover completely.
- Fermez le capuchon complètement.

**Several tries may be needed.**  
*Plusieurs tentatives peuvent être nécessaires.*

6

## TO RELEASE FORKS LIBÉRATION DE LA FOURCHE

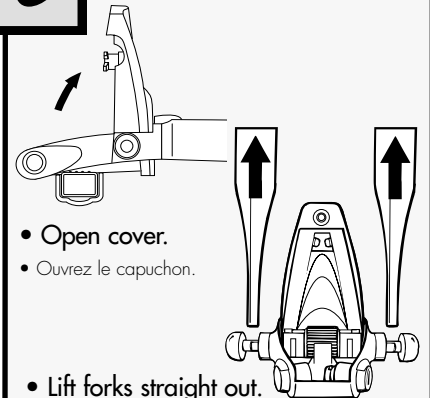

- Open cover.
- Ouvrez le capuchon.
- Lift forks straight out.
- Soulevez la fourche verticalement.

## LOCKING CARRIER VERROUILLAGE DU SUPPORT

- Close cover.
- Fermez le capuchon.
- Turn to lock.
- Tournez la clé pour verrouiller.
- Locking deters theft of bike and carrier.
- Le verrouillage de la bicyclette et du support décourage les voleurs.

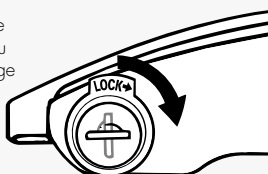
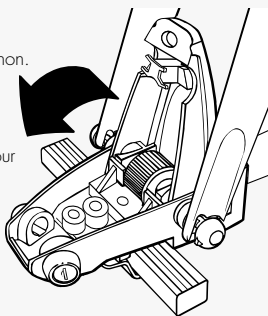

## SECURE REAR TIRE FIXATION DU PNEU ARRIÈRE

Slide on adapter.  
Glissez la adaptateur.

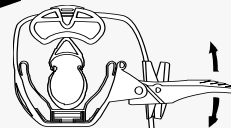

Road bike only  
Bicyclette de ville

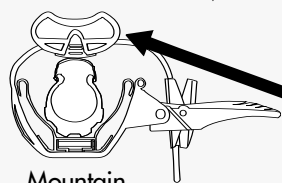

Mountain bike only  
Bicyclette de montagne

Invert or remove for mountain bikes.

Inverser ou enlever si vous utilisez des vélos de montagne.

## TO CHANGE LOADING SIDE MODIFICATION DU CÔTÉ DE CHARGEMENT

- Reverse lock.
- Renversez la serrure.
- Bend strap and buckle flat.
- Rotate 180°.
- Mettre la boucle et courroie à plat.
- Pivoter à 180°.

### NOTE:

After removing carrier from rack reattach hardware to prevent lost parts.

Note:

Réinstaller les composants une fois le support enlevé afin de minimiser les risques de perte de pièces

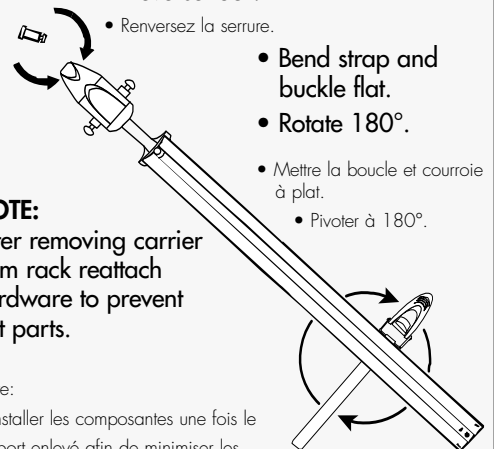

# THULE RACK GUIDELINES

When using Thule Load Carriers and accessories, the user must understand the precautions. The points listed below will assist you in using the rack system and will encourage safety.

- For quality fits and safety, use only the recommended rack or accessory as stated in Thule's current Fit Guide. Do not assume a rack will fit, always check the current Fit Guide when obtaining a new vehicle. Use only Thule accessories on Thule Load Carriers. Using other brands will void your warranty.
- Do not carry more than 75 kg (165 lbs.) on Thule Load Carriers. Thule Load Carriers do not increase gutter or roof strength. Thule can not warranty loads that exceed this limit. Total load = cargo weight plus weight of accessories used to carry cargo.
- Always make sure car doors are open when mounting a roof rack system. Make sure all knobs, bolts, screws, straps, and locks are firmly attached, tightened and locked before every trip. Knobs, bolts, screws, straps, and locks must be periodically inspected for signs of wear, corrosion, and fatigue. Check your load at stops during the trip to ensure continued fastening security.
- Check local and state laws governing projection of objects beyond the width of a vehicle. Be aware of the width and height of your cargo since low clearance branches, bridges, and parking garages can affect the load. All cargo will affect the vehicle's driving behavior. Never drive with any lock, knob or rack in an open or unlocked position. All long loads such as, but not limited to, sailboards, surfboards, kayaks, canoes, and lumber must be tied down front and rear to the bumpers or tow hooks of the vehicle.
- Remove your Thule rack and accessories when they are not in use and before entering automatic car washes. Do not attach Thule rack to vinyl tops, T-tops or fiberglass tops or to vehicles not listed in the current Fit Guide.
- All locks must be turned and moved periodically to ensure smooth operation. Use graphite or dry lubricant to help this. Thule locks are designed to deter vandalism and theft. Remove valuable gear if your vehicle is unattended for an extended period. Place at least one key in the glove compartment. Replacement keys are available only through your Thule dealer.
- For safety to your vehicle and rack system, obey all posted speed limits and traffic cautions. Adapt your speed to the conditions of the road and the load being carried.
- Do not use Thule load carriers and accessories for purposes other than those for which they were designed. Do not exceed their carrying capacity. Failure to follow these guidelines or the product's instructions will void the warranty.
- Consult with your Thule dealer if you have any questions regarding the operations and limits of Thule products. Review all instructions and warranty information carefully.

# CONSEILS POUR LA GALERIE PORTE-BAGAGES THULE

L'utilisateur des galeries porte-bagages Thule et de leurs accessoires doit comprendre les précautions à prendre. Les conseils donnés ci-dessous vous aideront à utiliser le système et favoriseront la sécurité.

- Pour une installation précise et sûre, n'utilisez que la galerie porte-bagages ou l'accessoire recommandé(e), comme l'indique le guide d'adaptation Thule actuel. Ne présumez pas qu'une galerie s'adaptera; vérifiez toujours le guide d'adaptation Thule actuel lorsque vous changez de véhicule. N'utilisez que les accessoires Thule sur les galeries porte-bagages Thule. L'utilisation d'un accessoire d'une autre marque rendra nulle votre garantie.
- La capacité de charge maximale de la galerie porte-bagages Thule est de 75 kg (165 lb). Les galeries porte-bagages Thule n'augmentent pas la solidité du toit ni celle des gouttières du véhicule. Thule ne peut garantir les chargements qui dépassent cette limite. Charge totale = poids du chargement + poids des accessoires Thule utilisés.
- Assurez-vous que toutes les portières du véhicule sont ouvertes lorsque vous installez la galerie porte-bagages. Vérifiez que tous les écrous, boulons, vis, sangles et serrures sont bien attachés, serrés et fermés à clé avant chaque trajet. Inspectez les écrous, boulons, vis, sangles et serrures régulièrement pour des marques d'usure, des traces de rouille et des signes de fatigue. Vérifiez votre chargement chaque fois que vous vous arrêtez pendant le trajet afin de vous assurer qu'il est toujours bien attaché.
- Vérifiez les lois locales et provinciales relatives aux objets qui dépassent la largeur du véhicule. Sachez quelles sont la largeur et la hauteur de votre chargement puisqu'il peut être nécessaire de les modifier en fonction des limites de hauteur imposées par des branches basses, des ponts et des garages. Tout chargement influencera le comportement de votre véhicule sur la route. Ne roulez jamais avec une serrure, un écrou ou une galerie porte-bagages en position ouverte ou non fermée à clé. Tout chargement sur la longueur, que ce soit une planche à voile, une planche de surf, un kayak, un canot ou des planches de bois de construction, doit être bien attaché à l'avant et à l'arrière, soit aux pare-chocs, soit aux crochets de remorquage du véhicule.
- Enlevez votre galerie porte-bagages Thule et ses accessoires lorsque vous ne vous en servez pas et avant d'entrer dans un lave-auto automatique. N'utilisez pas de galerie porte-bagages Thule sur des toits en vinyle, des toits en T ou en fibre de verre ni sur des véhicules qui ne sont pas mentionnés dans le guide d'adaptation Thule actuel.
- Il faut tourner et bouger toutes les serrures de temps en temps afin d'assurer un fonctionnement aisé. Utilisez du graphite ou un lubrifiant sec pour en faire l'entretien. Les serrures Thule sont conçues pour empêcher le vandalisme et le vol. Enlevez les objets de valeur si votre véhicule reste sans surveillance pour une période prolongée. Gardez au moins une clé dans la boîte à gants. Des clés de rechange sont disponibles chez votre revendeur Thule.
- Pour la sécurité de votre véhicule et de votre galerie porte-bagages, respectez toutes les limites de vitesse signalées et toutes les consignes des panneaux routiers. Roulez à une vitesse convenable pour l'état de la route et la nature du chargement.
- N'utilisez pas les galeries porte-bagages Thule ni leurs accessoires pour des tâches autres que celles pour lesquelles ils ont été conçus. Ne dépassez pas leur capacité de charge totale. La garantie sera rendue nulle si vous ne respectez pas ces consignes ou les instructions précises du produit.
- Consultez votre revendeur Thule si vous avez des questions à propos du fonctionnement et des limites des produits Thule. Lisez attentivement toutes les instructions et les renseignements de la garantie.

**THULE U.S.A., 42 SILVERMINE RD.  
SEYMOUR CT 06483**