

## PARTS INCLUDED • PIÈCES INCLUSES • PIEZAS INCLUIDAS

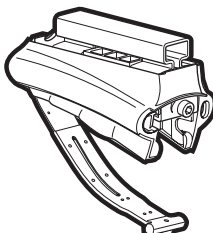

A



B



C

part pièce parte	description description descripción	part number numéro de pièce numero de parte	qty. qté cant.
A	Railing Foot / Pied de Rail / Pie de la Barra Lateral	753-3399-02	4
B	Handle Assembly / Poignée / Ensamblaje del Asa	753-20064	4
C	Endcap / Capuchon / Tapa de Extremo	753-2420	4

## PARTS NOT INCLUDED • PIÈCES NON INCLUSES • PIEZAS NO INCLUIDAS

**LOAD BARS**  
BARRES DE TOIT  
BARRAS DE CARGA

RB43, RB47, RB53

**THULE ONE KEY SYSTEM**  
SYSTÈME THULE À UNE CLÉ  
SISTEMA DE UNA SOLA LLAVE DE THULE

544  
596  
588

**Complete your Load Carrier with the recommended Load Bar for your vehicle as stated in the Thule Fit Guide.**  
Complétez votre coffre de toit avec les barres de toit indiquées pour votre véhicule dans le guide d'adaptation Thule.  
*Complete su portacargas con la barra de carga recomendada para su vehículo según se indica en la Guía de ajuste de Thule.*

### WARNINGS/LIMITATIONS

The load you are carrying plus the weight of the rack must not exceed the maximum weight limitation of the vehicle's factory rack.

### AVERTISSEMENTS/RESTRICTIONS

Le poids total du chargement et des barres de toit ne doit pas dépasser la limite de charge maximale des barres installées en usine.

### ADVERTENCIAS/LIMITACIONES

La carga que transporte más el peso del portacargas no pueden superar la limitación de peso máximo del portacargas de fábrica del vehículo.

1

## INSTALLATION / INSTALLATION / INSTALACIÓN

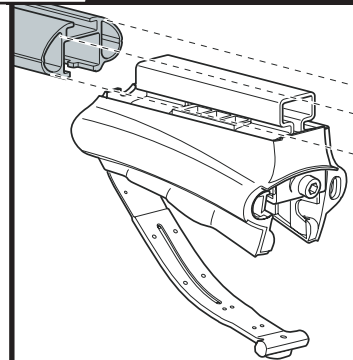

- Install feet (A) onto load bars as shown.
- Posez les pieds (A) sur les barres de toit comme indiqué.
- Instale los pies (A) en las barras de carga según se muestra.
- Install end caps (C) onto bars.
- Posez les capuchons (C) sur les barres.
- Instale las tapas de extremo (C) en las barras.

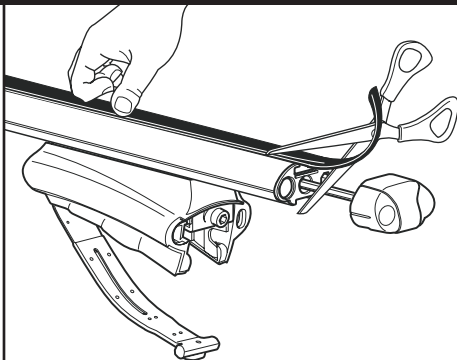

- Install rubber strip.
- Installer la bande de caoutchouc.
- Instale la tira de caucho.

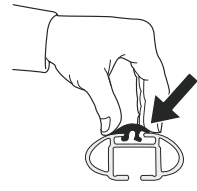

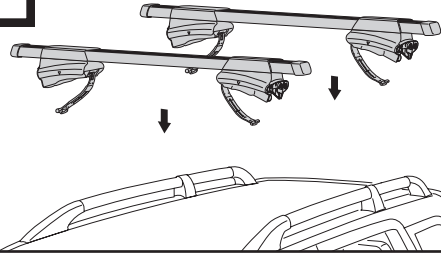
**2****a. Place load carrier on vehicle rails.**

Placez le coffre de toit sur les rails du véhicule.  
 Coloque el portacargas encima de las barras laterales del vehículo.

- **Use caution and do not let straps impact roof.**
- Veillez à ce que les sangles ne cognent pas contre le toit.
- Preste atención y no deje que las correas golpeen el techo.

24" min.

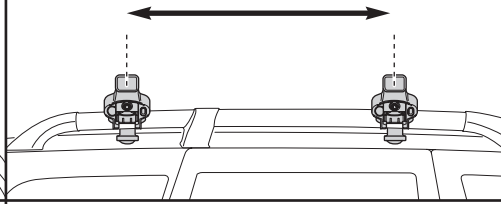
**b. Separate bars by a minimum of 24".**

Séparez les barres de 61 cm (24 po) minimum.  
 Separe las barras a una distancia mínima de 60 cm (24 pulg.).

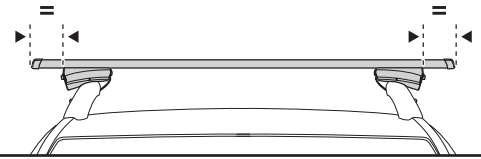
**c. Center feet on bars.**

Centrez les pieds sur les barres.  
 Centre los pies en las barras.

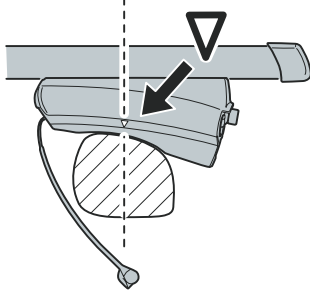
**3****a. Center foot and wrap strap around rail.**

Centrez le pied et enroulez la sangle autour du rail.  
 Centre el pie y pase la correa alrededor de la barra lateral.

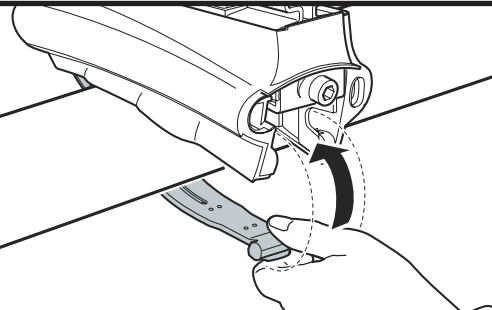
**b. Insert end of strap into foot.**

Introduisez l'extrémité de la sangle dans le pied.  
 Introduzca el extremo de la correa hacia dentro del pie.

**If end of strap does not reach, increase length by loosening bolt with handle.**

Si l'extrémité de la sangle n'atteint pas le pied, allongez-la en desserrant la vis avec la poignée.  
 Si no llega el extremo de la correa, aumente la longitud de la correa aflojando el perno con el asa.

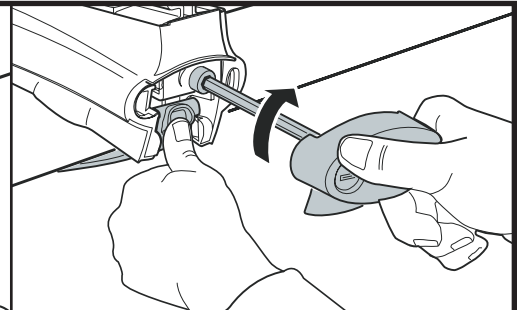
**c. Hold strap in position and tighten foot with handle.**

Maintenez la sangle en position et serrez le pied avec la poignée.  
 Sujete la correa en su lugar y apriete el pie con el asa.

**Grasp the carrier firmly and confirm it is securely fastened to the vehicles rails**

Saisissez fermement le coffre de toit et confirmez qu'il est correctement fixé sur les rails du véhicule.  
 Agarre firmemente el portacargas y asegúrese de que esté bien sujeto a las barras laterales del vehículo.

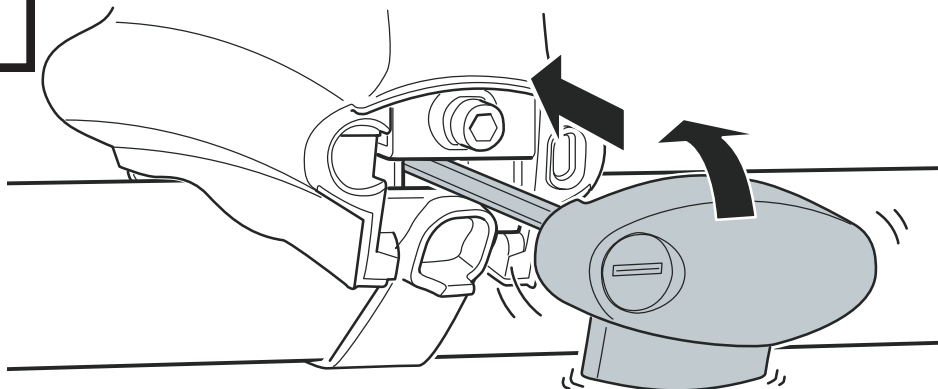
**4**

- **Insert and snap handle into foot once rack is fully tightened.**
- Introduisez la poignée dans le pied et emboîtez-la une fois le coffre de toit entièrement serré.
- Introduzca y acople el asa dentro del pie una vez que el portacargas esté completamente apretado.

## THULE RACK GUIDELINES

When using Thule Car Racks and accessories, the user must understand the precautions. The points listed below will assist you in using the rack system and will encourage safety.

Please review the instructions and warranty carefully. Assembly and installation are the end user's responsibility and beyond Thule's control. Therefore, Thule exclusively limits its warranty to the repair or replacement of a defective Thule product for up to five years from retail purchase. Damage to your vehicle, cargo, or to any person or property is excluded.

- Make sure all knobs, bolts, screws, straps, and locks are firmly attached, tightened and locked before every trip. Knobs, bolts, screws, straps, and locks must be periodically inspected for signs of wear, corrosion, and fatigue. Check your load at stops during the trip to insure continued fastening security.
- Remove your Thule rack and accessories when they are not in use and before entering automatic car washes.
- For safety to your vehicle and rack system, obey all posted speed limits and traffic cautions. Adapt your speed to the conditions of the road and the load being carried.
- Do not use Thule Car Racks and accessories for purposes other than those for which they were designed. Do not exceed their carrying capacity. Failure to follow these guidelines or the product's instructions will void the warranty.
- Consult with your Thule dealer if you have any questions regarding the operations and limits of Thule products. Review all instructions and warranty information carefully.

## DIRECTIVES POUR SUPPORT THULE

Lorsque vous utilisez les supports Thule pour voitures et leurs accessoires, vous devez observer les précautions suivantes. Elles vous permettront d'utiliser le support en toute sécurité.

Veillez lire attentivement les instructions et la garantie. L'utilisateur final est responsable du montage et de l'installation qui ne sont pas du ressort de Thule. Cette dernière limite donc exclusivement sa garantie à la réparation ou au remplacement de ses produits défectueux pendant une période allant jusqu'à cinq ans à compter de la date d'achat. Ladite garantie exclut tout dégât éventuel subi par votre véhicule ou votre chargement, ainsi que tout dommage corporel ou matériel.

- Avant de prendre la route, assurez-vous que les molettes, les boulons et les vis sont bien serrés, les sangles bien attachées et les dispositifs de verrouillage fermés à clés. Examinez régulièrement ces éléments afin de déceler tout signe d'usure, de corrosion ou de fatigue. Vérifiez votre chargement à tous les arrêts pendant votre voyage afin de vous assurer qu'il est bien attaché.
- Retirez votre support Thule et ses accessoires lorsque vous ne les utilisez pas et avant de passer au lave-auto.
- Pour la sécurité de votre véhicule et de votre support, respectez les limites de vitesse et les panneaux de signalisation routière. Adaptez votre vitesse en fonction de l'état de la route et de la charge transportée.
- N'utilisez pas les supports Thule ni leurs accessoires à d'autres fins que celles pour lesquelles ils ont été conçus. Ne dépassez pas leur capacité de charge maximale. La garantie sera nulle et non avenue en cas de non respect de ces consignes et des instructions spécifiques au produit.
- Consultez votre revendeur Thule pour toute question sur le fonctionnement et les limites des produits Thule. Lisez attentivement toutes les instructions et les informations de la garantie.

## DIRECTRICES PARA LAS PARRILLAS THULE

Cuando use parrillas para autos de Thule y sus accesorios, debe entender las precauciones. Los puntos subsiguientes le ayudarán a usarlos sistemas de parrillas y fomentarán su seguridad.

Por favor revise las instrucciones de uso y la garantía cuidadosamente. El montaje e instalación de nuestro producto son responsabilidad del usuario final y están fuera del control de Thule. Por lo tanto, Thule limita exclusivamente su garantía a la reparación o reemplazo de productos defectuosos de Thule hasta 5 años a partir de la fecha de compra. Se excluyen los daños a su vehículo, carga, o a cualquier propiedad o persona.

- Asegúrese que todas las perillas, pernos, tornillos, correas, y seguros estén firmemente sujetos, apretados y enganchados antes de cada viaje. Perillas, pernos, tornillos, correas y seguros deben ser inspeccionados periódicamente por señales de deterioro, corrosión y fatiga. Examine la carga durante su viaje para asegurar un seguro y continuo enganche.
- Quite la parrilla Thule y sus accesorios cuando no estén siendo usados, y antes de entrar un lava-autos automático.
- Para añadir seguridad a su vehículo y a su sistema de parrillas, obedezca todas las señales de velocidad y precauciones de tránsito. Ajuste su velocidad a las condiciones de la carretera y la carga que lleve.
- No use las parrillas de Thule y los accesorios por propósitos por los que no fueron diseñados. No sobrepase la capacidad de transporte del auto. La garantía será cancelada si los puntos o instrucciones mencionados no son seguidos.
- Si tiene preguntas en respecto al uso y las limitaciones de los productos Thule, consulte con su vendedor de Thule cercano. Por favor revise todas las instrucciones e información de la garantía cuidadosamente.

# THULE<sup>®</sup>

SWEDEN

Made in Sweden  
THULE INC., 42 SILVERMINE RD.  
SEYMOUR, CT 06483  
www.thule.com

Fabriqué en Suède  
THULE INC., 42 SILVERMINE RD.  
SEYMOUR, CT 06483  
www.thule.com

Hecho en Suecia  
THULE INC., 42 SILVERMINE RD.  
SEYMOUR, CT 06483  
www.thule.com

**PARTS INCLUDED • PIÈCES INCLUSES • PIEZAS INCLUIDAS**

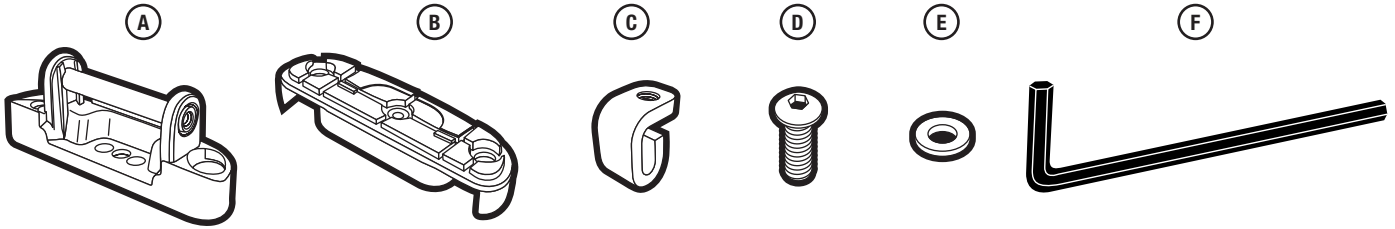

part pièce parte	description description descripción	part number numéro de pièce numero de parte	qty. qté cant.
<b>A</b>	<b>base / base / base</b>	<b>753-2149</b>	<b>4</b>
<b>B</b>	<b>rubber pad / patin en caoutchouc / almohadilla de goma</b>	<b>853-6464</b>	<b>4</b>
<b>C</b>	<b>tk11 bracket / support tk11 / soporte tk11</b>	<b>853-5849</b>	<b>8</b>
<b>D</b>	<b>bolt / vis / perno</b>	<b>924-0617-15</b>	<b>8</b>
<b>E</b>	<b>washer / rondelle / arandela</b>	<b>951-0613-12</b>	<b>8</b>
<b>F</b>	<b>hex key / clé hexagonale / llave hexagonal</b>	<b>853-2430-02</b>	<b>1</b>

**1**

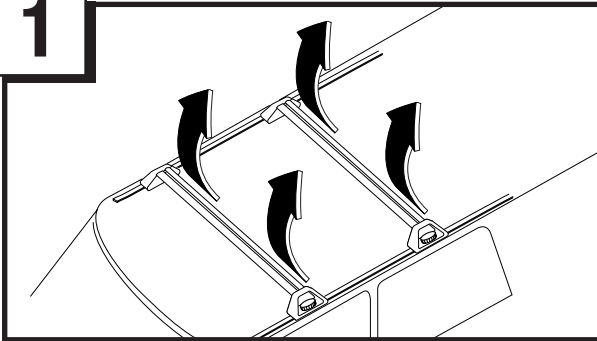

- **Remove factory racks.**
- Déposez les barres d'origine.
- Quite la parrilla de fábrica.
- **Consult owners manual for removal.**
- Reportez-vous au manuel du propriétaire pour la dépose.
- Consulte con el manual del usuario para la remoción.

**2**

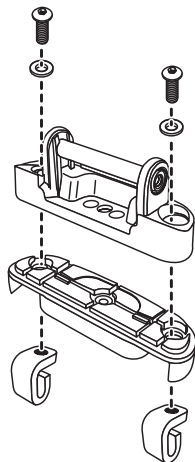

- **Assemble tk11 brackets (C), rubber pad (B), and base (A) as shown.**
- Montez le support tk11 (C), le patin en caoutchouc (B), et la base (A), comme illustré.
- *Ensamble el soporte tk11 (C), la almohadilla de goma (B), y la base (A) según se muestra.*
- **Loosely assemble bolts (D) and washers (E) and thread bolts into brackets.**
- Montez les vis et les rondelles et vissez, sans serrer, les vis dans les supports.
- *Monte, sin apretar, los pernos, las arandelas y atornille los pernos dentro de los soportes*

**NOTE:** **ONLY THREAD BOLT TWO TURNS INTO BRACKET**  
**REMARQUE:** REMARQUE: VISSEZ LA VIS SEULEMENT DEUX TOURS  
DANS LE SUPPORT.

**NOTA:** ATORNILLE EL PERNO SÓLO DOS VUELTAS EN EL SOPORTE.

# 3

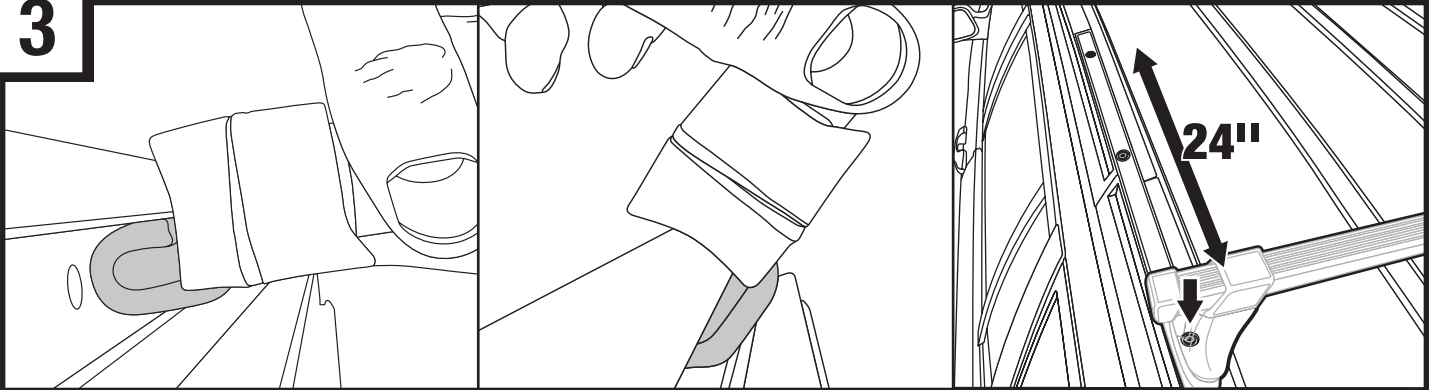

**a. Insert base assembly into track on inside of vehicle rail as shown.**

Insérer l'ensemble de la base dans la piste sur l'intérieur de barre du véhicule comme indiqué.  
*Introduzca el ensamblaje de la base en el canal ubicado dentro de la barra del vehículo, tal como se muestra.*

**b. Rotate assembly to upright position, ensuring brackets engage into track.**

Tournez l'ensemble à la position debout, assurant que les supports de fixation engagent dans la piste.  
*Gire el ensamblaje a la posición vertical, asegurando que los soportes se enganchen en el canal.*

**c. Position bases over bolts in factory track, separated by 24".**

Positionner les bases sur les vis de la piste d'usine en les séparant de 21 cm (24 po).  
*Posicione las bases sobre los pernos del canal de fábrica, 61 cm (24 pulgadas) apartes.*

**NOTE:**

REMARQUE:

NOTA:

**IF YOU ARE UNABLE TO ROTATE, LOOSEN BRACKET AND RETRY.**

SI VOUS ÊTES INCAPABLE DE TOURNER, DESERREZ LE SUPPORT ET ÉProuVEZ À NOUVEAU.

SI USTED NO PUEDE GIRARLO, AFLOJE EL SOPORTE Y VUELVA A INTENTAR.

# 4

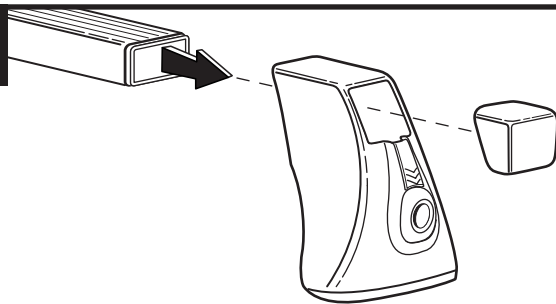

- Assemble bar, tracker foot and end cap as shown.
- Montez la barre, le pied de rail et les capuchons comme indiqué
- Monte la barra, el pie del canal y las tapas según se muestra.

- Do not tighten bar yet.
- Ne serrez pas la barre à ce moment.
- No apriete la barra todavía.

# 5

**TO ENSURE PROPER BASE ALIGNMENT TEMPORARILY INSTALL FEET AND BAR ASSEMBLIES**

POUR ASSURER UN ALIGNEMENT CORRECT DES BASES, POSEZ LES PIEDS ET LES BARRES DE FAÇON PROVISOIRE.

PARA ASEGURAR UNA ALINEACIÓN ADECUADA DE LA BASE INSTALE TEMPORALMENTE LOS ENSAMBLAJES DE LOS PIES Y LAS BARRAS.

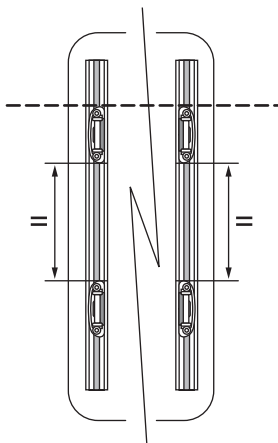

- Align bases
- Alineez les bases.
- Alinee las bases.

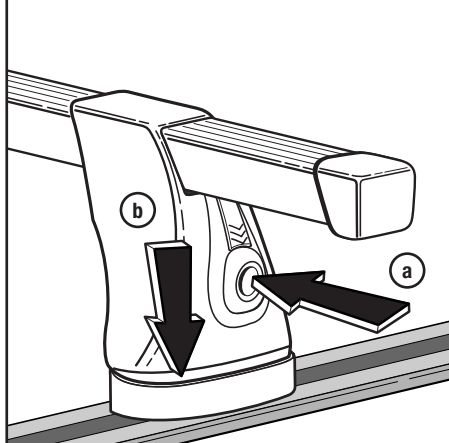

**a. Push and hold buttons.**

Appuyez sur les boutons et maintenez-les.  
*Apriete y sostenga los botones.*

**b. Snap feet onto loose bases.**

Emboîtez les pieds sur les bases, sans serrer.  
*Acople los pies a las bases sin apretar.*

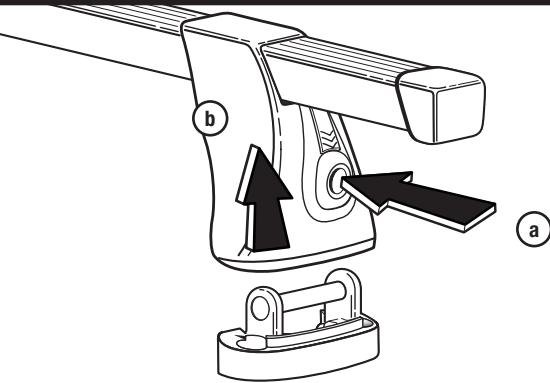
**6**

- Remove feet and bar assemblies.
- Retirez les pieds et les barres.
- Quite los ensamblajes de los pies y las barras.

**a. Push button.**

Appuyez sur le bouton.  
Apriete el botón.

**b. Lift feet.**

Soulevez les pieds.  
Levante los pies.

**7**

2.5Nm / 1.8ft-lb / 1,8 pi-lb

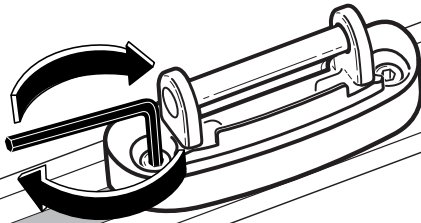

- Tighten bases.
- Serrez les bases.
- Apriete las bases.

**Bases should be parallel with track.**

- Les bases doivent être parallèles au rail.
- Las bases deben estar paralelas al canal.

**NOTE: HOLD BASE WHILE TIGHTENING.**

REMARQUE: MAINTENEZ LA BASE PENDANT LE SERRAGE.

NOTA: SOSTENGA LA BASE MIENTRAS LA APRIETA.

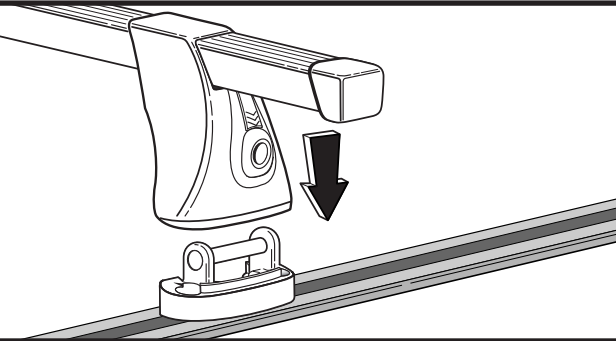
**8****• Snap feet onto bases.**

- Emboîtez les pieds sur les bases.
- Acople los pies a las bases.

**• Push down foot until "CLICK" is heard.**

- Appuyez sur le pied jusqu'à ce qu'un « DÉCLIC » se fasse entendre.
- Empuje el pie hacia abajo hasta que oiga un "CLIC".

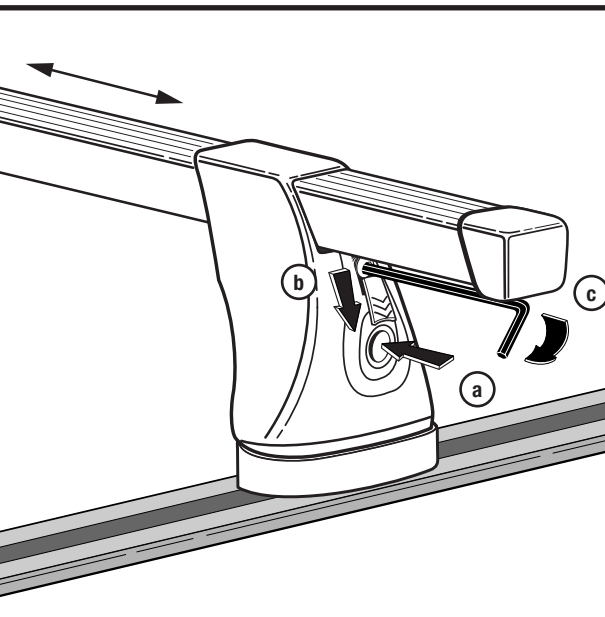
**9****• Center bar between feet.**

- Centrez la barre entre les pieds.
- Centre la barra entre los pies.

**• Tighten bar.**

- Serrez la barre.
- Apriete la barra.

**a. Push button in.**

Enfoncez le bouton.  
Oprima el botón.

**b. Lower screw cover.**

Abaissez le couvercle de vis.  
Baje la tapa del tornillo.

**c. Insert hex key and tighten.**

Introduisez la clé hexagonale et serrez.  
Introduzca la llave hexagonal y apriete.

**IMPORTANT: CLOSE SCREW COVER.**

IMPORTANT: FERMEZ LE COUVERCLE DE VIS.

IMPORTANTE: CIERRE LA CUBIERTA DEL TORNILLO.

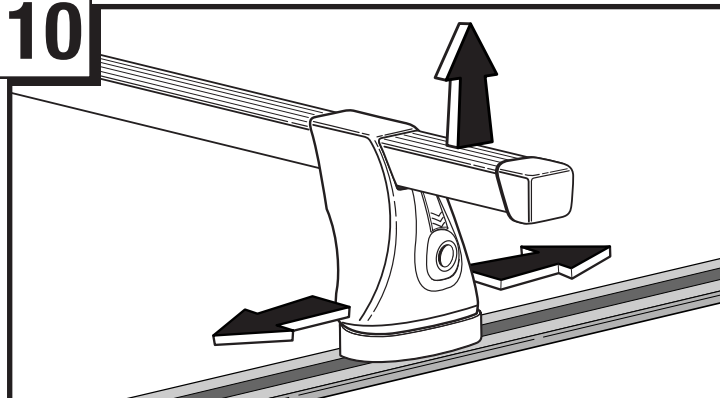
**10**

- **Check fit**
- Vérifiez l'adaptation.
- Compruebe el ajuste.
- **Push bar up to check engagement.**
- Poussez la barre vers le haut pour vérifier son engagement.
- Tire de la barra hacia arriba para asegurarse de que esté bien enganchada.
- **Push/pull foot to check base to track security.**
- Poussez/tirez le pied pour vérifier la sécurité entre la base et le rail.
- Tire y empuje el pie para verificar que la base esté bien fija al canal.

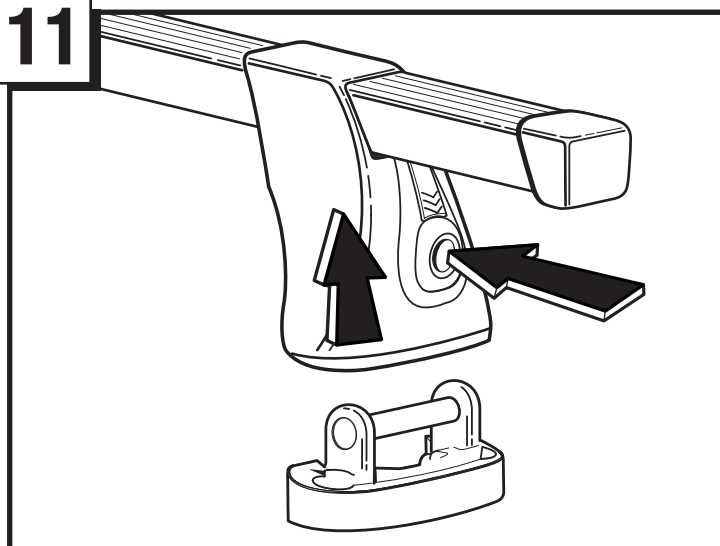
**11**

- **Foot removal.**
- Dépose du pied.
- Remoción de los pies.
- **Push button.**
- Appuyez sur le bouton.
- Oprima el botón.
- **Lift feet.**
- Soulevez les pieds.
- Levante los pies.

**NOTE:** LOWER SCREW COVER TO HOLD PUSH BUTTON IN.  
**REMARQUE:** ABAISSEZ LE COUVERCLE DE VIS POUR MAINTENIR LE BOUTON ENFONCÉ.  
**NOTA:** BAJE LA CUBIERTA DEL TORNILLO PARA MANTENER EL BOTÓN APRETADO.

## THULE RACK GUIDELINES

When using Thule Car Racks and accessories, the user must understand the precautions. The points listed below will assist you in using the rack system and will encourage safety.

Please review the instructions and warranty carefully. Assembly and installation are the end user's responsibility and beyond Thule's control. Therefore, Thule exclusively limits its warranty to the repair or replacement of a defective Thule product for up to five years from retail purchase. Damage to your vehicle, cargo, or to any person or property is excluded.

- Make sure all knobs, bolts, screws, straps, and locks are firmly attached, tightened and locked before every trip. Knobs, bolts, screws, straps, and locks must be periodically inspected for signs of wear, corrosion, and fatigue. Check your load at stops during the trip to insure continued fastening security.
- Remove your Thule rack and accessories when they are not in use and before entering automatic car washes.
- For safety to your vehicle and rack system, obey all posted speed limits and traffic cautions. Adapt your speed to the conditions of the road and the load being carried.
- Do not use Thule Car Racks and accessories for purposes other than those for which they were designed. Do not exceed their carrying capacity. Failure to follow these guidelines or the product's instructions will void the warranty.
- Consult with your Thule dealer if you have any questions regarding the operations and limits of Thule products. Review all instructions and warranty information carefully.
- The vehicle hatch/gate **MUST NOT BE OPENED WHEN THE RACK IS ON THE VEHICLE** as this action could cause damage to your vehicle and will void your warranty.

## DIRECTIVES POUR SUPPORT THULE

Lorsque vous utilisez les supports Thule pour voitures et leurs accessoires, vous devez observer les précautions suivantes. Elles vous permettront d'utiliser le support en toute sécurité.

Veillez lire attentivement les instructions et la garantie. L'utilisateur final est responsable du montage et de l'installation qui ne sont pas du ressort de Thule. Cette dernière limite donc exclusivement sa garantie à la réparation ou au remplacement de ses produits défectueux pendant une période allant jusqu'à cinq ans à compter de la date d'achat. Ladite garantie exclut tout dégât éventuel subi par votre véhicule ou votre chargement, ainsi que tout dommage corporel ou matériel.

- Avant de prendre la route, assurez-vous que les molettes, les boulons et les vis sont bien serrés, les sangles bien attachées et les dispositifs de verrouillage fermés à clés. Examinez régulièrement ces éléments afin de déceler tout signe d'usure, de corrosion ou de fatigue. Vérifiez votre chargement à tous les arrêts pendant votre voyage afin de vous assurer qu'il est bien attaché.
- Retirez votre support Thule et ses accessoires lorsque vous ne les utilisez pas et avant de passer au lave-auto.
- Pour la sécurité de votre véhicule et de votre support, respectez les limites de vitesse et les panneaux de signalisation routière. Adaptez votre vitesse en fonction de l'état de la route et de la charge transportée.
- N'utilisez pas les supports Thule ni leurs accessoires à d'autres fins que celles pour lesquelles ils ont été conçus. Ne dépassez pas leur capacité de charge maximale. La garantie sera nulle et non avenue en cas de non respect de ces consignes et des instructions spécifiques au produit.
- Consultez votre revendeur Thule pour toute question sur le fonctionnement et les limites des produits Thule. Lisez attentivement toutes les instructions et les informations de la garantie.
- Le hayon/coffre du véhicule **NE DOIT PAS ÊTRE OUVERT SI LE PORTE-VÉLO SE TROUVE SUR LE VÉHICULE**, le véhicule pourrait être endommagé et la garantie serait annulée.

## DIRECTRICES PARA LAS PARRILLAS THULE

Quando use parrillas para autos de Thule y sus accesorios, debe entender las precauciones. Los puntos subsiguientes le ayudarán a usar los sistemas de parrillas y fomentarán su seguridad.

Por favor revise las instrucciones de uso y la garantía cuidadosamente. El montaje e instalación de nuestro producto son responsabilidad del usuario final y están fuera del control de Thule. Por lo tanto, Thule limita exclusivamente su garantía a la reparación o reemplazo de productos defectuosos de Thule hasta 5 años a partir de la fecha de compra. Se excluyen los daños a su vehículo, carga, o a cualquier propiedad o persona.

- Quite la parrilla Thule y sus accesorios cuando no estén siendo usados, y antes de entrar un lava-autos automático.
- Para añadir seguridad a su vehículo y a su sistema de parrillas, obedezca todas las señales de velocidad y precauciones de tránsito. Ajuste su velocidad a las condiciones de la carretera y la carga que lleve.
- No use las parrillas de Thule y los accesorios por propósitos por los que no fueron diseñados. No sobrepase la capacidad de transporte del auto. La garantía será cancelada si los puntos o instrucciones mencionados no son seguidos.
- Si tiene preguntas en respecto al uso y las limitaciones de los productos Thule, consulte con su vendedor de Thule cercano. Por favor revise todas las instrucciones e información de la garantía cuidadosamente.
- La puerta o compuerta trasera del vehículo **NO DEBE ABRIRSE CUANDO EL PORTABICICLETAS ESTÉ COLOCADO EN EL VEHÍCULO**, ya que esto podría causar daños en su vehículo y anularía la garantía.



Made in U.S.A.  
THULE INC., 42 SILVERMINE RD.  
SEYMOUR, CT 06483  
www.thule.com

FABRIQUÉ AUX É.-U.  
THULE INC., 42 SILVERMINE RD.  
SEYMOUR, CT 06483  
www.thule.com

Hecho en E.U.A  
THULE INC., 42 SILVERMINE RD.  
SEYMOUR, CT 06483  
www.thule.com